

ÉPREUVE EXTERNE COMMUNE

CEB2013

SOLIDES ET FIGURES
Livret 1 | Lundi 17 juin

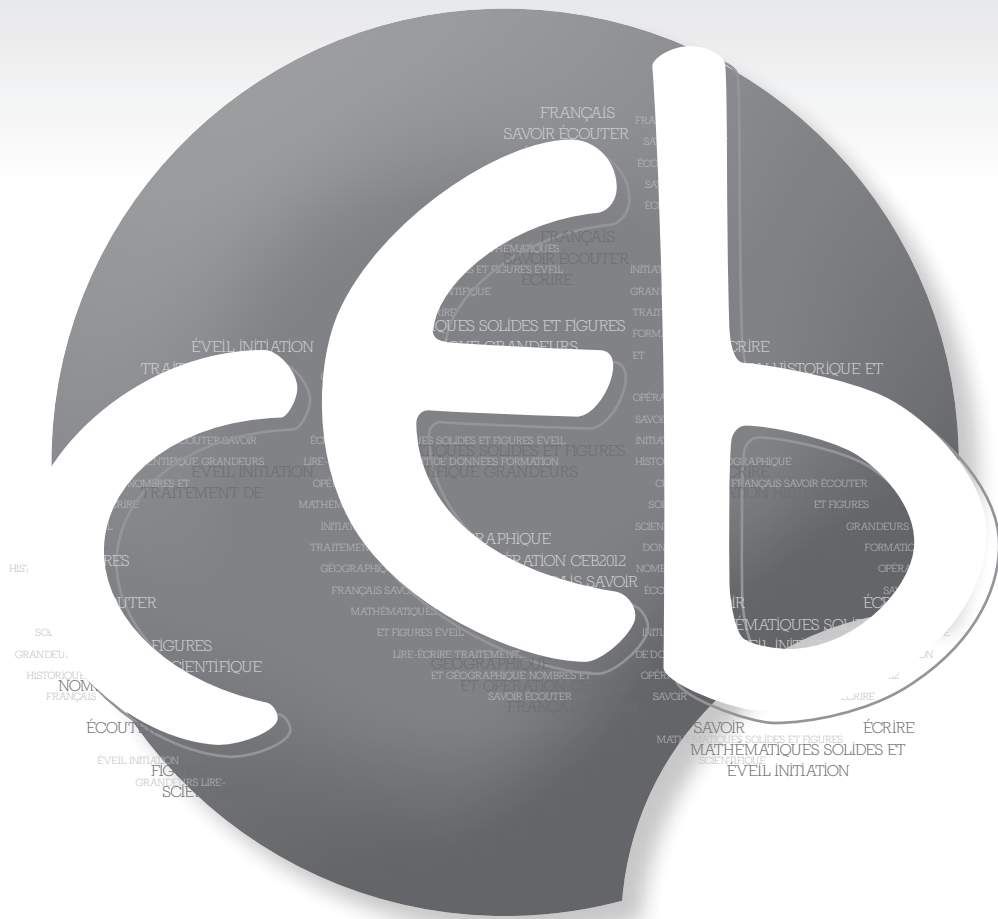

NOM : _____

PRÉNOM : _____

N° D'ORDRE : _____

... /25

QUESTION

1

Les points **A**, **B**, **C** et **D** appartiennent à un même cercle.
Le centre de ce cercle est le point **E**, **F**, **G** ou **H**.
TRACE ce cercle.



/2

QUESTION

2

TRACE les 3 hauteurs de ce triangle.

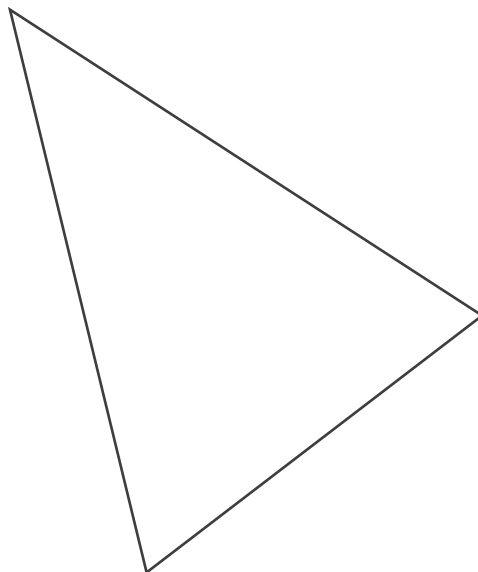

/1,5

QUESTION

3

TRACE l'image symétrique de la figure ci-dessous par rapport à l'axe **d**.

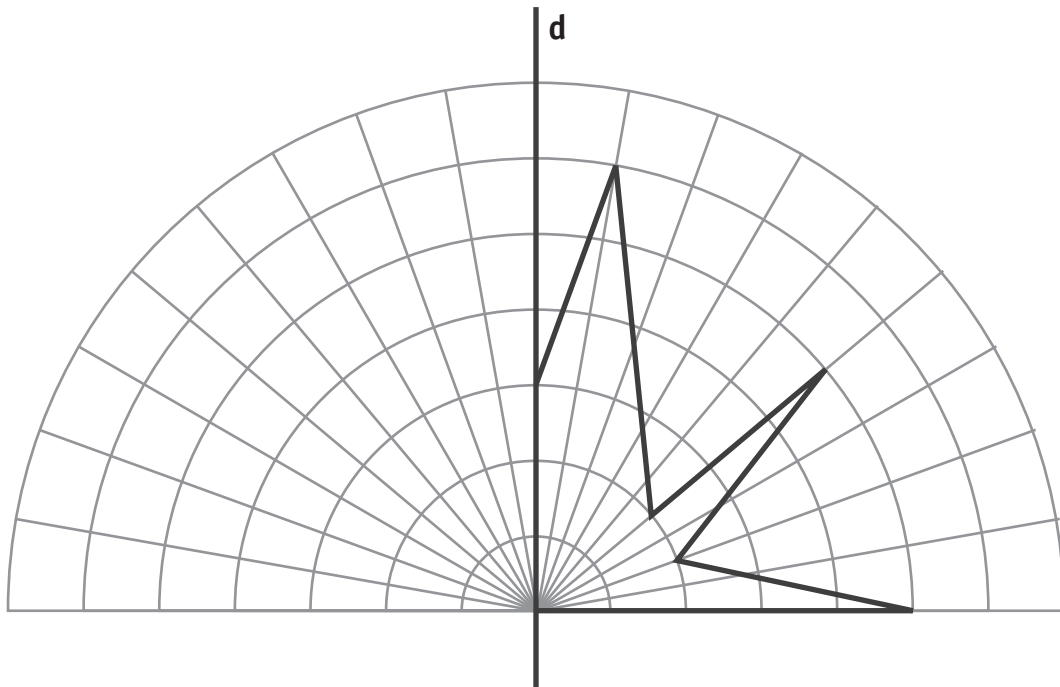

/1

QUESTION

4

COCHE le nom de chaque triangle.

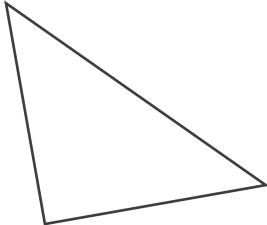

C'est un triangle

- scalène acutangle
- isocèle rectangle
- isocèle obtusangle
- équilatéral acutangle

/2

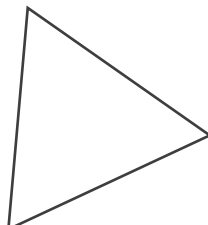

C'est un triangle

- scalène acutangle
- isocèle rectangle
- isocèle obtusangle
- équilatéral acutangle

Voici les 3 étapes d'un programme de construction.

- 1) Trace un carré.
- 2) Trace les 2 diagonales de ce carré.
- 3) Trace le cercle qui passe par les 4 sommets du carré.

COCHE le dessin qui correspond à ce programme de construction.

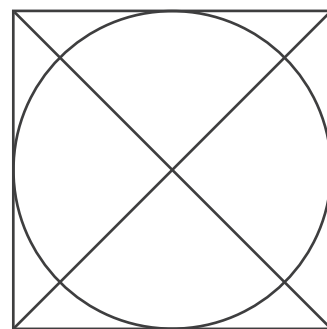
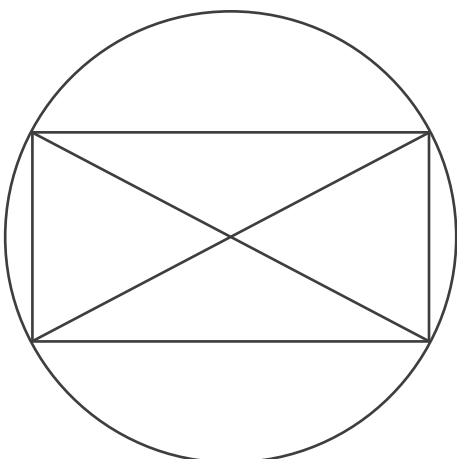
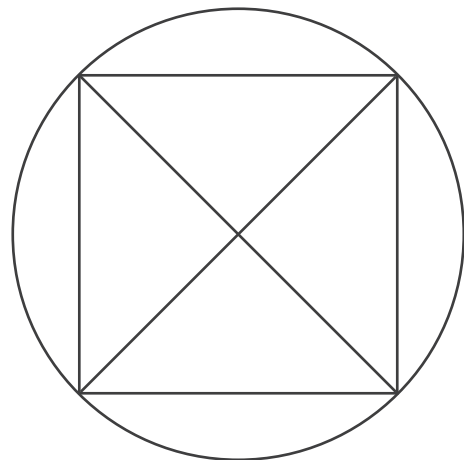
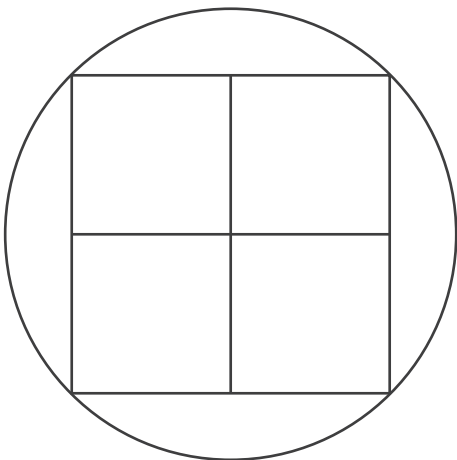

/1

QUESTION

6

Sur ce dessin à main levée, on a voulu représenter un rectangle ABCD et un cercle de centre A qui passe par D.

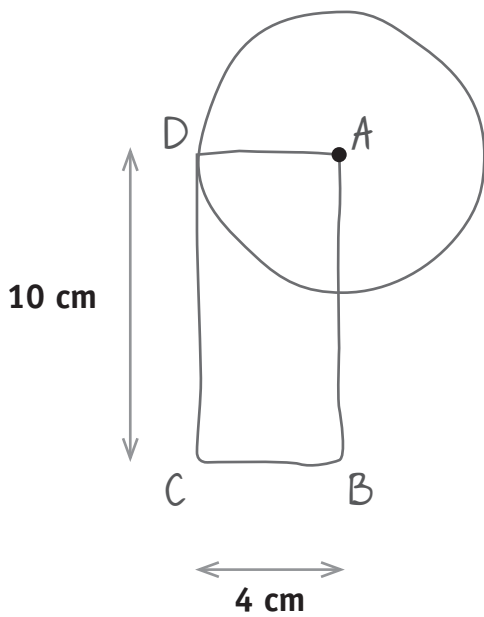

REPRODUIS ce dessin à l'aide de tes instruments en respectant les mesures indiquées.



QUESTION

7

TRACE un hexagone régulier inscrit dans le cercle donné.

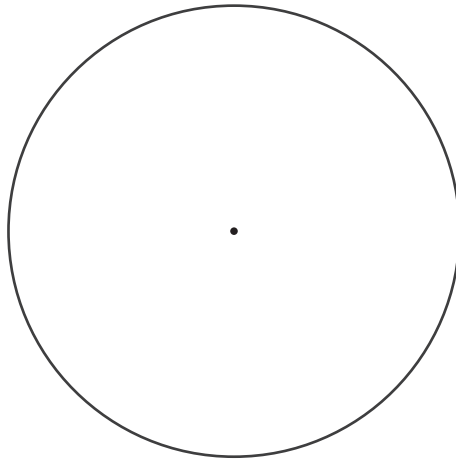

/1

QUESTION

8

COCHE le trajet qui passe par les cases :

(E8), (D8), (D7), (C7), (C6), (B6), (B5), (B4), (B3), (B2), (C2), (D2), (D3), (E3), (E4)

	1	2	3	4	5	6	7	8
A								
B		■	■	■	■	■	■	
C		■					■	
D		■	■				■	■
E			■	■				■

	1	2	3	4	5	6	7	8
A								
B			■	■	■	■		
C		■	■			■	■	
D		■					■	■
E		■	■	■				■

/2

	1	2	3	4	5	6	7	8
A								
B		■	■	■	■	■		
C		■				■	■	
D		■	■				■	■
E			■	■				■

	1	2	3	4	5	6	7	8
A								
B		■	■	■	■	■		
C		■				■	■	■
D		■	■					■
E			■	■				■

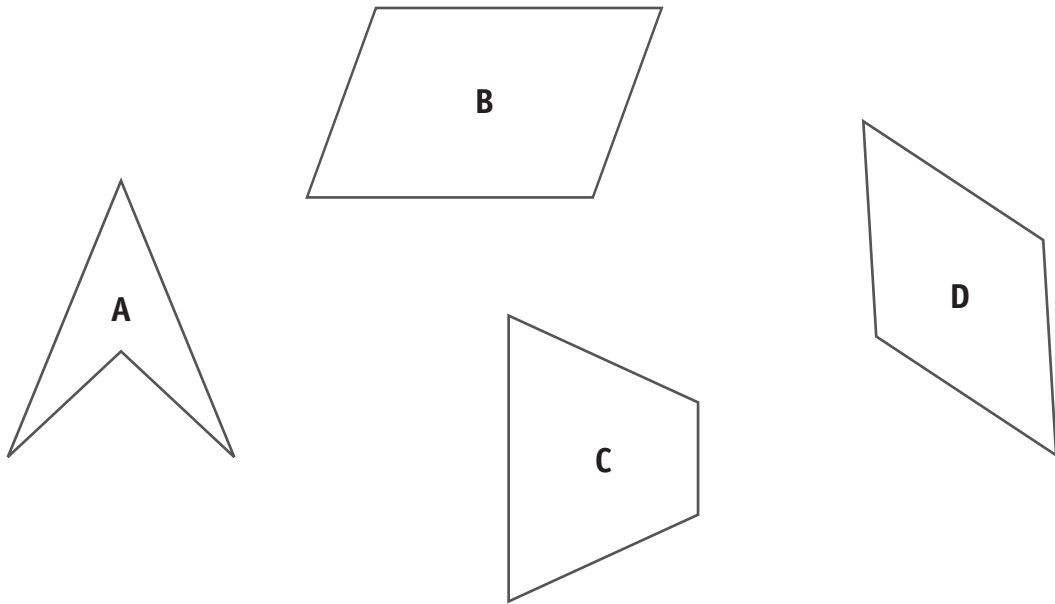

ÉCRIS la lettre d'une figure qui correspond aux propriétés énoncées.

Propriétés	Figure
2 paires de côtés isométriques ET 1 seul axe de symétrie.	
2 axes de symétrie.	
2 diagonales perpendiculaires.	

/3

Tu peux découper et utiliser, si nécessaire, les figures tracées en haut de la page 13.

Voici un matériel que tu peux utiliser pour chaque construction demandée.

Boules



Grands bâtonnets

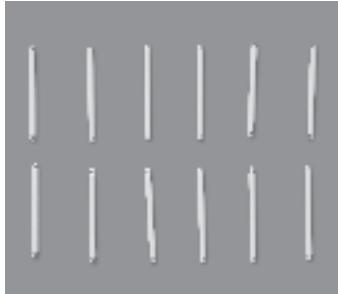

Petits bâtonnets

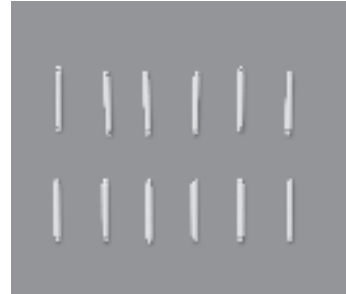

COMPLÈTE le tableau en indiquant la quantité de matériel nécessaire.





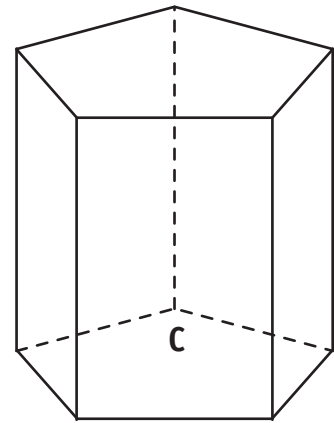
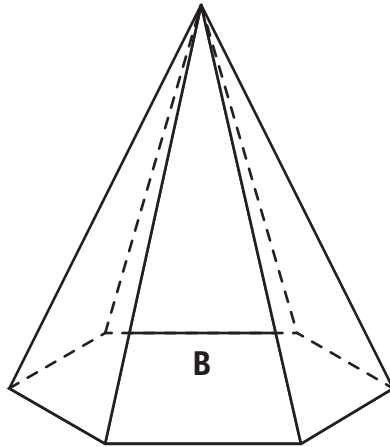
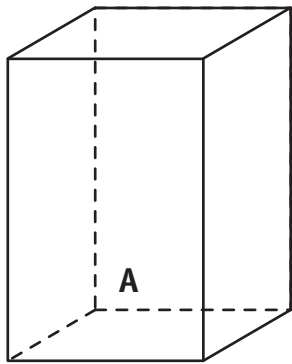

		Ce que j'utilise		
		Nombre de boules	Nombre de grands bâtonnets	Nombre de petits bâtonnets
Pour construire	un cube			
	un parallélépipède rectangle non cube			
	une pyramide à base carrée			

/4,5



Combien de faces de chaque sorte sont nécessaires pour reconstituer ces solides ?

COMPLÈTE le tableau.

Solides	Faces					
						
A (exemple)	2		4			
B						
C						

/2

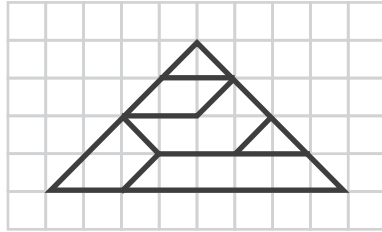

REPRODUIS ce dessin en l'agrandissant.

Le travail est commencé. Achève-le **en utilisant ta latte**.

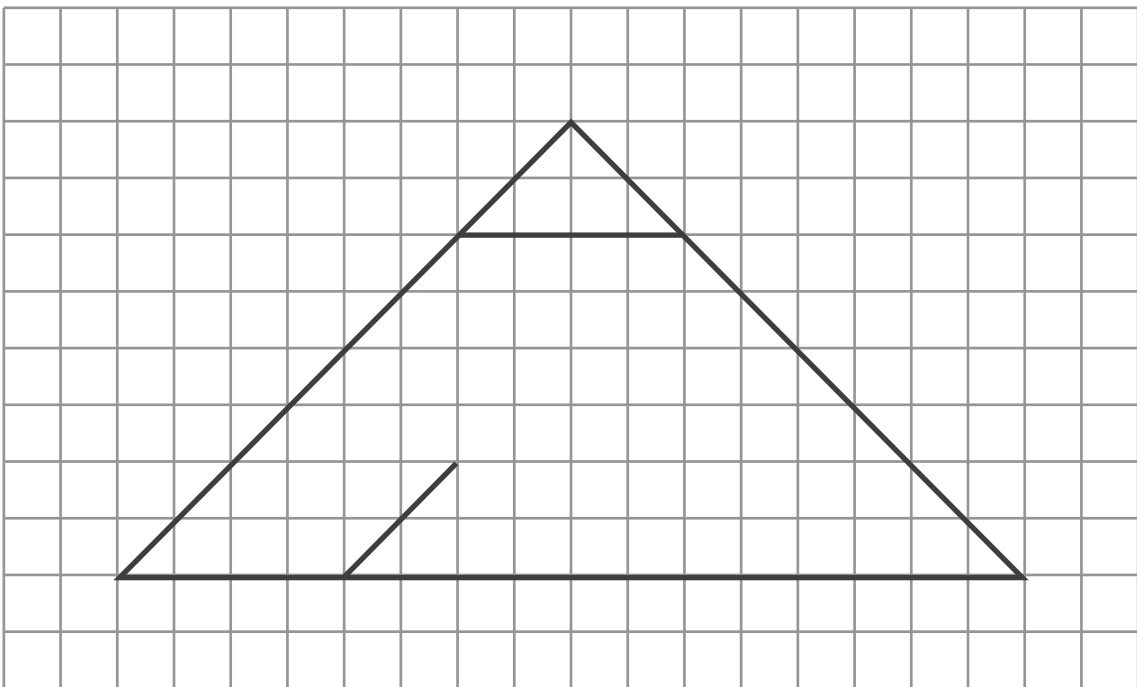

/1

Découpe les 3 pièces qui te sont proposées en bas de la page 13.

ASSEMBLE et **COLLE** ces **trois pièces** pour construire un quadrilatère.

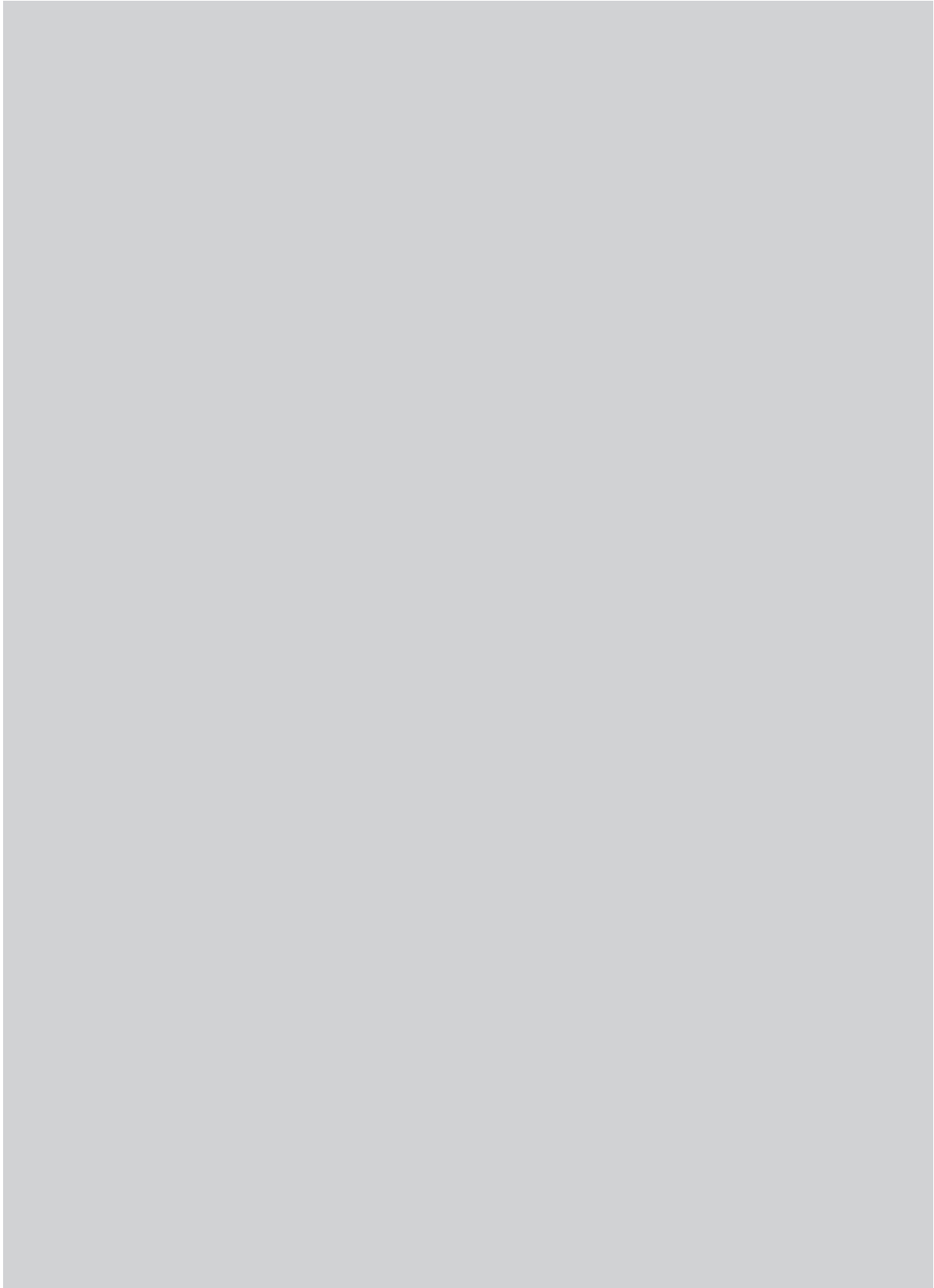

/2

QUESTION

9

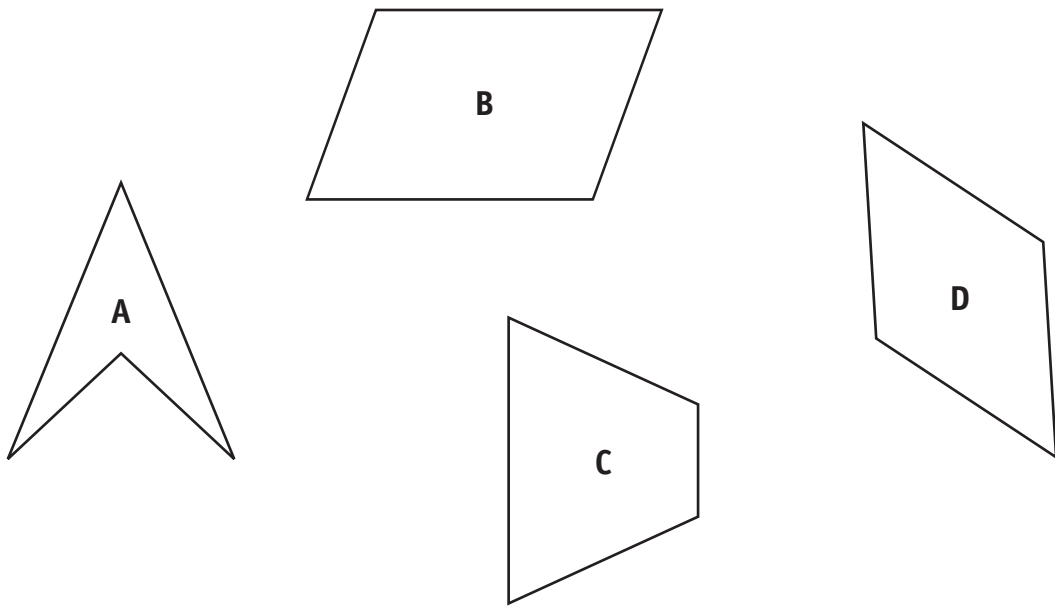

QUESTION

13

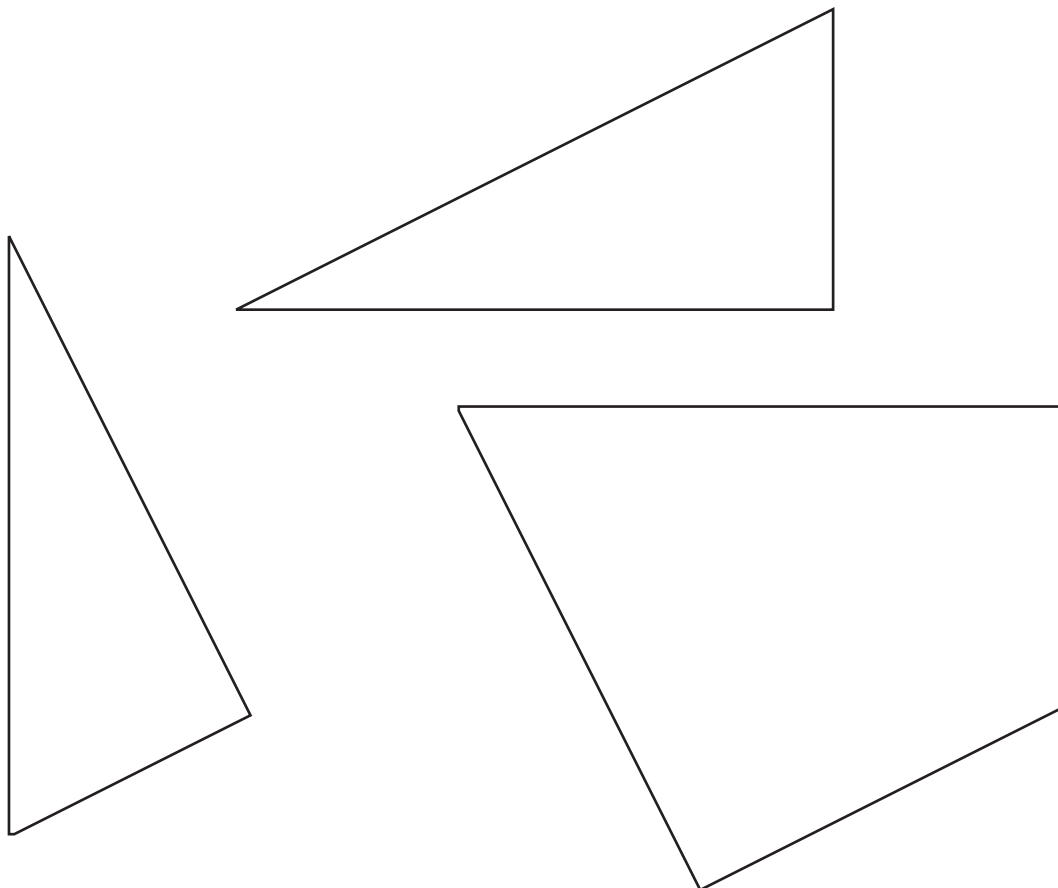



**Fédération Wallonie-Bruxelles / Ministère
Administration générale de l'Enseignement et de la Recherche scientifique**

Éditeur responsable : Jean-Pierre HUBIN, Administrateur général
Boulevard du Jardin Botanique, 20-22 – 1000 Bruxelles

La « Fédération Wallonie-Bruxelles » est l'appellation désignant usuellement la « Communauté française » visée à l'article 2 de la Constitution

CEB2013

LIRE - ÉCRIRE 1
Livret 2 | Lundi 17 juin

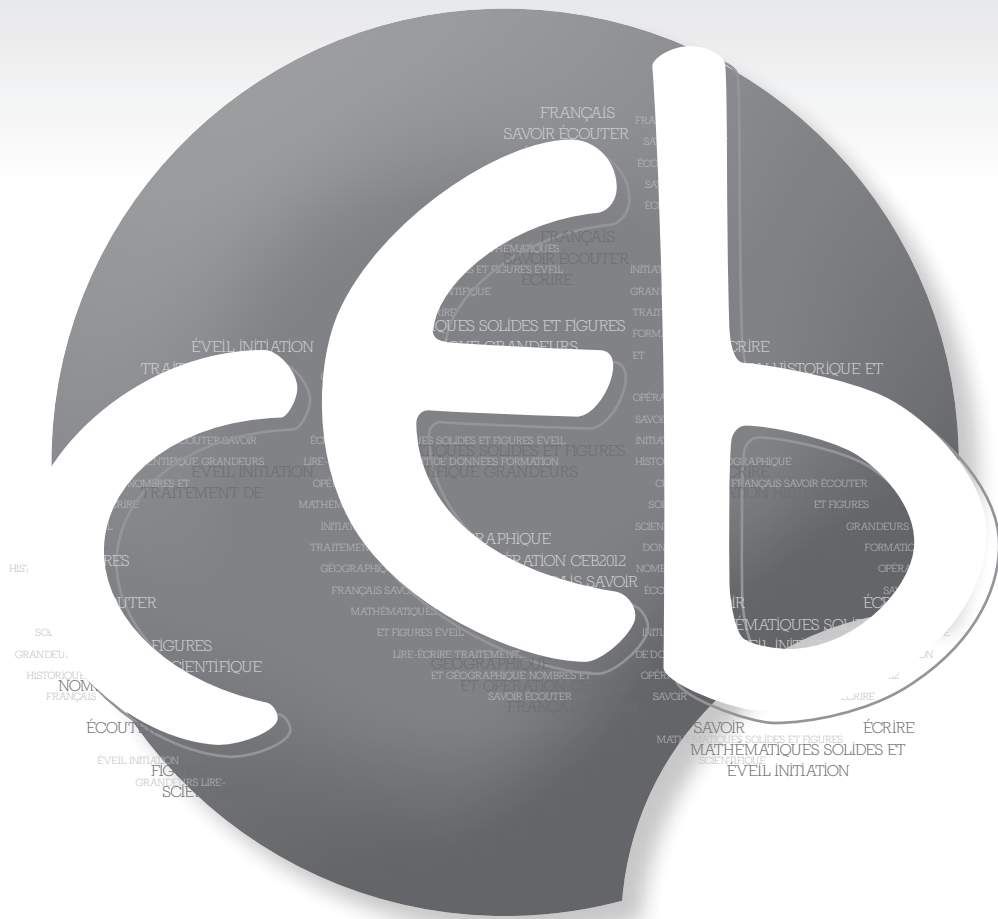

NOM : _____

PRÉNOM : _____

N° D'ORDRE : _____

... /30

QUESTIONNAIRE SUR LE PORTFOLIO

QUESTION

1

ÉCRIS.

À quelle page trouve-t-on un schéma représentant les relations au sein d'une famille ?

Page _____

/1,5

QUESTION

2

ÉCRIS.

Quelle page du portfolio consulterais-tu si tu devais localiser la Mer du Nord ?

Page _____

/1,5

QUESTION

3

COCHE.

Quel titre pourrait-on trouver page 20 ?

- Carte d'identité
- Carte postale
- Carte de vœux
- Carte bancaire
- Carte de visite

/1,5

QUESTION

4

COMPLÈTE.

À quelle page aurait-on pu trouver des informations sur la chauve-souris et sa capacité à se diriger dans l'obscurité ?

Page _____

/1,5

QUESTION

5

COMPLÈTE.

Si tu voulais ajouter un document portant sur l'invention du téléphone fixe, à quelle page le placerais-tu ?

Page _____

/1,5

QUESTION

6

Au début du portfolio, tu trouves une table des matières détaillée pour l'éveil.

RÉDIGE la table des matières détaillée pour **la partie français** du portfolio.

Français		
Les invasions nordiques - Les Vikings	22
_____	___
_____	___
_____	___

/3

QUESTIONNAIRE SUR LE TEXTE *LE LOUP*



P. 24

QUESTION

7

RECOPIE la définition du mot « carnivore » qui se trouve dans le 1^{er} paragraphe du texte.

/1

QUESTION

8

Au 1^{er} paragraphe, l'auteur donne des exemples de ce que le loup mange.
RECOPIE un exemple donné par l'auteur.

/1

QUESTION

9

RECOPIE l'intertitre du 2^e paragraphe.

/0,5

QUESTION

10

RELIS le paragraphe 5.

COCHE.

Que signifie « **rester sans descendance** » ?

- Ne pas pouvoir vivre sans louveteau.
- Ne pas descendre de place dans l'organisation de la meute.
- Ne pas se faire descendre.
- Ne pas avoir de louveteaux.

/1,5

QUESTION

11

ÉCRIS.

Explique avec **tes** mots ce qu'est la gestation.

La gestation, c'est ...

/0,5



COMPLÈTE la carte d'identité du loup en reprenant de façon concise et précise les informations données dans le texte *Le loup* du portfolio.

P. 24-25

ATTENTION à l'orthographe des mots.

CARTE D'IDENTITÉ DU LOUP



Classe :

Ordre :

Famille :

Répartition géographique :

Caractéristiques physiques :

- Poids : _____
- _____ : environ 1,50 mètre
- Ouïe : _____
- _____ : particulièrement développé

Vie sociale :

- _____
- _____

Reproduction :

- Relation : _____
- Couple : _____
- _____ : de mi-février à mi-mars
- Durée de gestation : _____
- Portée : _____



**Fédération Wallonie-Bruxelles / Ministère
Administration générale de l'Enseignement et de la Recherche scientifique**

Éditeur responsable : Jean-Pierre HUBIN, Administrateur général
Boulevard du Jardin Botanique, 20-22 – 1000 Bruxelles

La « Fédération Wallonie-Bruxelles » est l'appellation désignant usuellement la « Communauté française » visée à l'article 2 de la Constitution

ÉPREUVE EXTERNE COMMUNE

CEB2013

LIRE - ÉCRIRE 2
Livret 3 | Lundi 17 juin

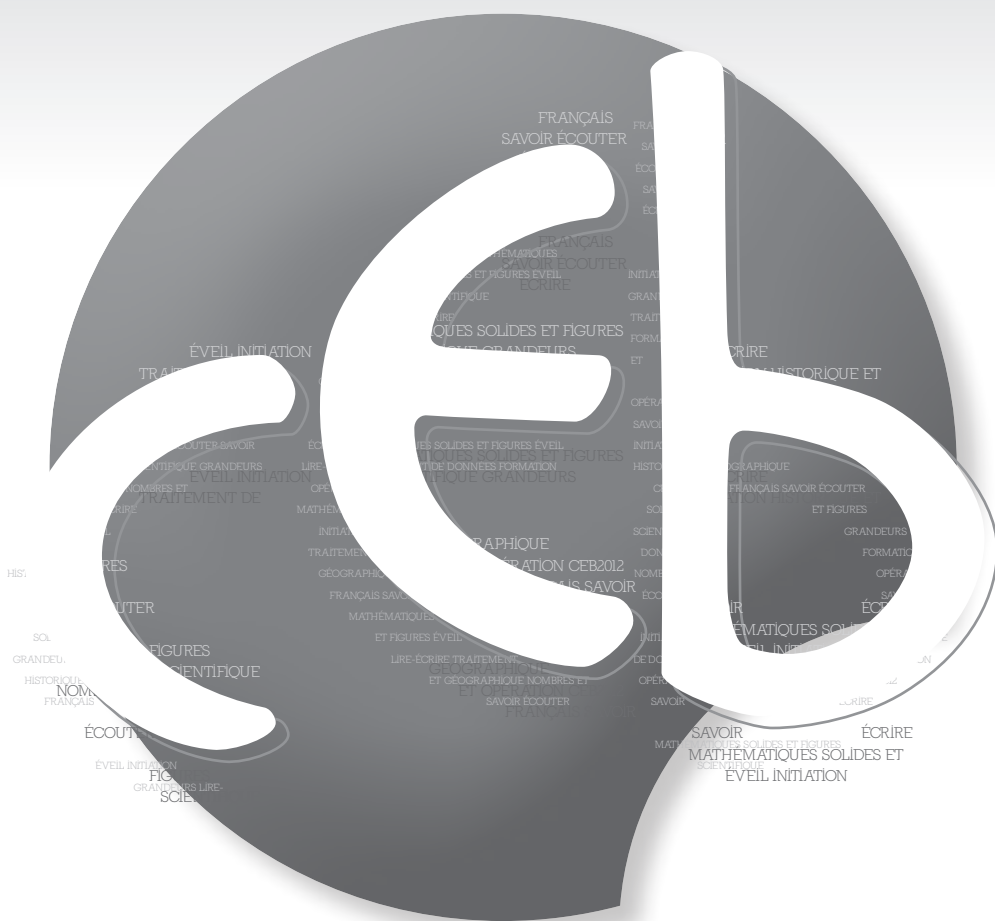

NOM : _____

PRÉNOM : _____

N° D'ORDRE : _____

... /40

À toi de terminer le texte informatif sur le dauphin bleu et blanc.

Tu peux t'inspirer du texte *Le loup*.

En te servant de la carte d'identité du dauphin présente dans le portfolio, tu dois écrire **deux paragraphes** :

- l'un reprenant **toutes les caractéristiques physiques** du dauphin,
- l'autre, **toutes les informations sur la reproduction**.

Tu dois produire un texte agréable à lire qui informe clairement un lecteur qui ne sait rien à propos de ce dauphin.

N'oublie pas de :

- reprendre **toutes les caractéristiques physiques et toutes les informations sur la reproduction** ; et rien que cela ;
- préciser – dans le texte – le sens du mot « **évent** » afin d'aider le lecteur ;
- **grouper** ces informations en **deux paragraphes** ;
- écrire **l'intertitre** du dernier paragraphe ;
- produire – au maximum – **5 phrases correctes** par paragraphe ;
- éviter les répétitions désagréables ;
- utiliser des connecteurs si cela est utile ;
- utiliser **le temps verbal adéquat** ;
- vérifier **l'orthographe**.

LE DAUPHIN BLEU ET BLANC

- **La grande famille des dauphins**

Bien qu'il vive dans l'eau, le dauphin n'est pas un poisson mais un mammifère de l'ordre des cétacés et de la famille des delphinidés.

- **La répartition géographique**

Ce mammifère se rencontre dans les eaux tropicales ou tempérées.

- **Les caractéristiques physiques**

- _____

Bloc 1 /5	Bloc 2 /15	Bloc 3 /6	Bloc 4 /4	Orthographe /10
--------------	---------------	--------------	--------------	--------------------



**Fédération Wallonie-Bruxelles / Ministère
Administration générale de l'Enseignement et de la Recherche scientifique**

Éditeur responsable : Jean-Pierre HUBIN, Administrateur général
Boulevard du Jardin Botanique, 20-22 – 1000 Bruxelles

La « Fédération Wallonie-Bruxelles » est l'appellation désignant usuellement la « Communauté française » visée à l'article 2 de la Constitution

CEB2013

ÉVEIL - INITIATION SCIENTIFIQUE Livret 4 | Mardi 18 juin

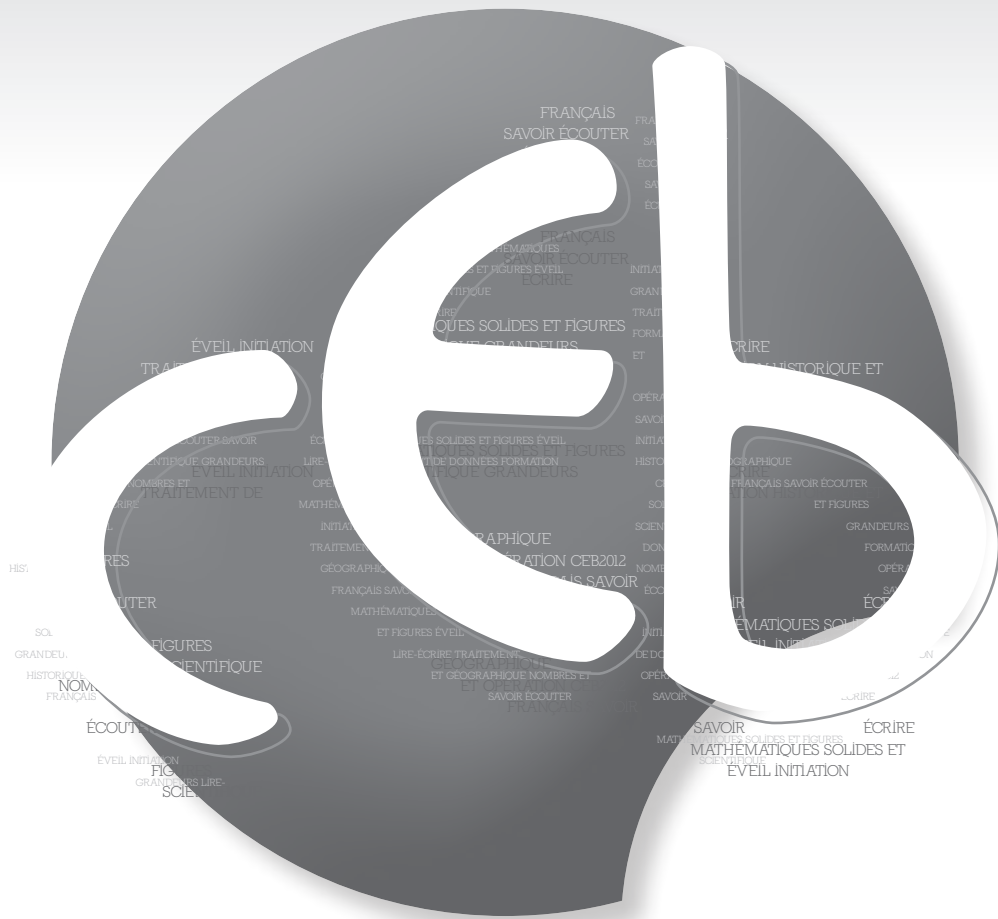

NOM : _____

PRÉNOM : _____

N° D'ORDRE : _____

... /30 ➔ ... /50

UNE EXPÉRIENCE



QUESTION

1

P. 4-5

Des bulles apparaissent dans l'eau du verre. Pour quelle(s) raison(s) ?
ÉCRIS ton hypothèse (ton idée, ce que tu penses).

/1

QUESTION

2

Des indices

Voici deux indices qui t'aideront à mieux expliquer l'apparition de bulles.

Indice 1 Quand un solide, un liquide ou un gaz augmente de volume sous l'effet de la chaleur, on dit qu'il se dilate.

Indice 2 Une autre expérience : on prend une bouteille en verre, vide, et on la ferme hermétiquement avec un ballon à gonfler.

1

On la laisse pendant 2 heures dans la classe.

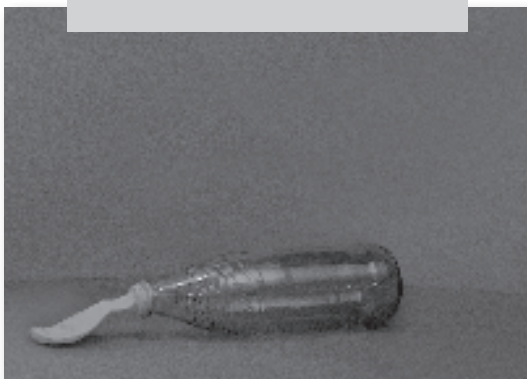

2

Ensuite, on la chauffe pendant 5 minutes avec un sèche-cheveux.



a) **COCHE ce que tu vois** sur les photos de l'indice 2.

Dans cette expérience :

- la bouteille en verre garde la même forme quand on la chauffe avec le sèche-cheveux.
- le ballon gonfle quand on chauffe la bouteille en verre avec le sèche-cheveux.
- le ballon éclate quand on chauffe la bouteille en verre avec le sèche-cheveux pendant 15 minutes.
- la bouteille éclate quand on rapproche le sèche-cheveux.

/2

b) En réalité, quand on dit que la bouteille en verre est vide, elle n'est pas vraiment vide. Elle contient quelque chose que l'on ne voit pas. De quoi s'agit-il ?

ÉCRIS.

/1

QUESTION

3

Avec les deux indices et la question 2 b, tu peux maintenant mieux expliquer l'apparition de bulles dans le verre.

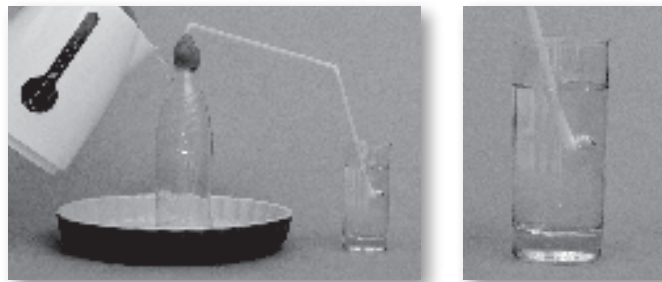

ÉCRIS ton explication.

/1

DES GRAPHIQUES



P. 6

QUESTION

4

La **fréquence respiratoire** est le nombre de cycles respiratoires que l'on effectue en une minute.

Un cycle respiratoire = une inspiration + une expiration.

Quatre élèves ont fait la même course à pied. Ils ont mesuré leur fréquence respiratoire à trois moments différents :

- avant l'effort physique ;
- juste après cet effort ;
- trois minutes plus tard.

Leurs résultats sont représentés sous forme de graphique dans le portfolio.

- a) En fonction du graphique, identifie les 3 élèves qui parlent.
ÉCRIS leur prénom.

<i>« Je fais beaucoup de sport. J'ai une bonne endurance. Juste après l'effort, je suis la moins essoufflée des quatre. Je retrouve très vite ma respiration normale. »</i>	_____
<i>« J'ai voulu courir plus vite que tout le monde. Juste après, j'étais très essoufflée. Heureusement, je récupère vite ma respiration normale. »</i>	_____
<i>« Je ne fais pas souvent d'efforts physiques. Je suis très essoufflée juste après avoir couru. Il me faut beaucoup de temps pour récupérer ma respiration normale. »</i>	_____

/3

b) Ces élèves ont également mesuré leur fréquence cardiaque.

La **fréquence cardiaque** est le nombre de battements du cœur par minute.

Voici les résultats de Louise et de Sofia.

		Louise	Sofia
A	Fréquence cardiaque au repos	84	80
B	Fréquence cardiaque juste après un effort physique	153	178
C	Fréquence cardiaque après trois minutes de récupération	98	90

À l'aide du tableau, complète le graphique pour Sofia :
COLORIE les bâtonnets **A, B, C**.

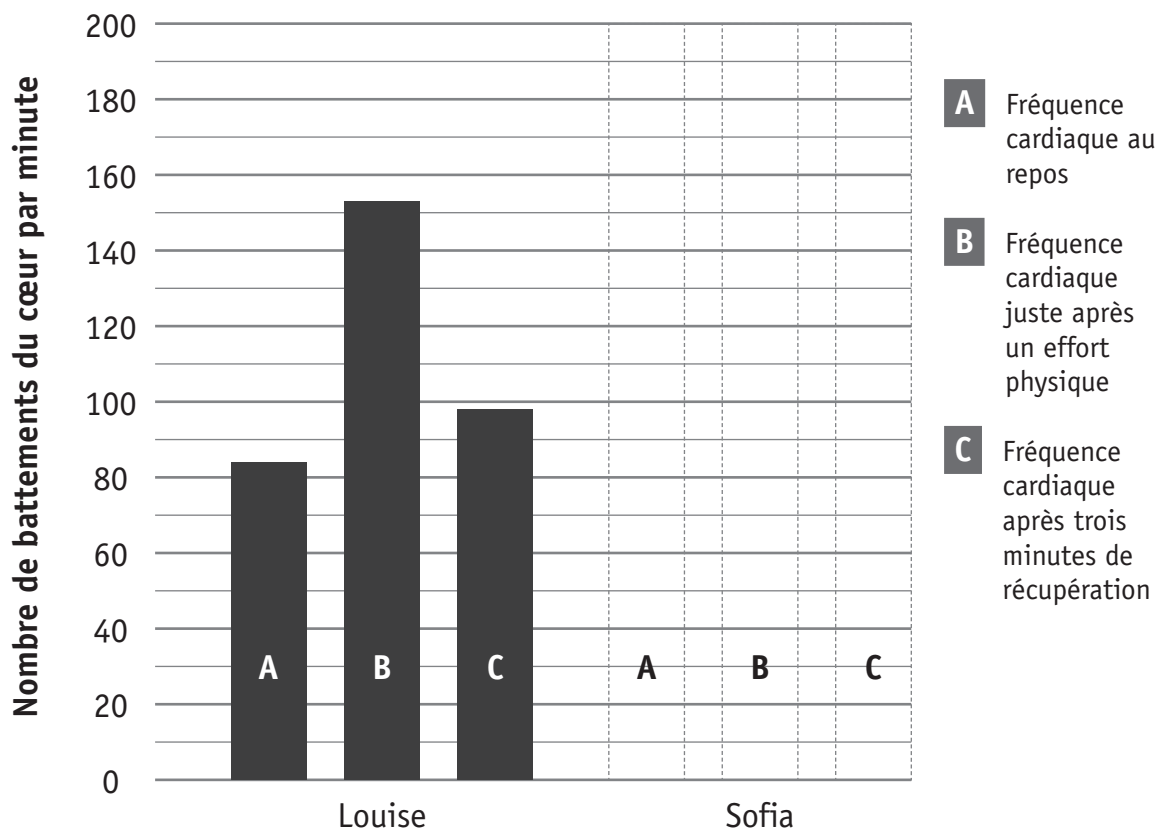

/1,5

LA RESPIRATION



P. 7

QUESTION

5

Observe les dessins du portfolio.

Que se passe-t-il lors de l'inspiration et de l'expiration ?

COLORIE les cases qui conviennent pour les lignes 1, 2 et 3.

		Inspiration		Expiration	
1	Le volume des poumons	augmente	diminue	augmente	diminue
2	Le diaphragme	se tend et s'abaisse	se relâche et remonte	se tend et s'abaisse	se relâche et remonte
3	Le volume de la cage thoracique	augmente	diminue	augmente	diminue

/1,5



P. 6

QUESTION

6

Voici une photo du cœur et d'une partie de l'appareil respiratoire d'un rongeur.

RELIE chaque étiquette à ce qu'elle désigne.

le cœur

la trachée

les poumons



/2

L'APPAREIL LOCOMOTEUR ET SA FONCTION DE MOBILITÉ

QUESTION

7

a) **COCHE les 2** articulations qui te permettent la plus grande variété de mouvements (avant-arrière, gauche-droite, rotation).

- épaule
- coude
- hanche
- genou

/1

Voici les schémas de deux types d'articulations :

Articulation sphérique
Elle permet de nombreux mouvements différents dont celui de rotation.

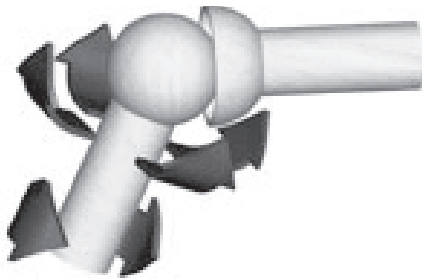

Articulation charnière
Elle permet des mouvements d'ouverture et de fermeture d'avant en arrière.



<http://www.ikonet.com/fr/ledictionnairevisuel/etre-humain/anatomie/squelette/types-articulations-synoviales.php>



P. 8

b) À quel type d'articulation correspond chacune des radiographies du portfolio ? **COLORIE.**

Épaule

articulation sphérique	articulation charnière
------------------------	------------------------

Hanches

articulation sphérique	articulation charnière
------------------------	------------------------

Coude

articulation sphérique	articulation charnière
------------------------	------------------------

Genoux

articulation sphérique	articulation charnière
------------------------	------------------------

/2



P. 9

QUESTION

8

OBSERVE les documents du portfolio.

Sur une patte arrière de chaque animal, **DESSINE** un point rouge (○) sur l'articulation qui correspond au **genou** chez l'homme.



Jakub Hájek, A German Shepherd dog | http://commons.wikimedia.org/wiki/File:20110425_German_Shepherd_Dog_8505.jpg?uselang=fr



/1,5

DES ANIMAUX AUX SENS TRÈS DÉVELOPPÉS



QUESTION

9

P. 10-11

COMPLÈTE le tableau.

	Un sens particulièrement développé :	L'organe de sens correspondant :
Le faucon	_____	_____
L'éléphant	_____	_____
Le papillon « paon-de-jour »	_____	_____
La sauterelle	_____	_____
Le chien	l'odorat	_____

/4,5

ÉTAPES D'UN CYCLE DE VIE





QUESTION

10

P. 12

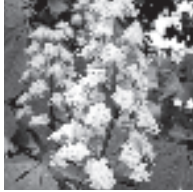
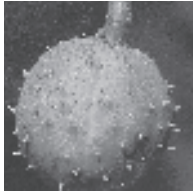
COMPLÈTE les 9 cases du tableau.

Étapes du cycle de vie	du marronnier	du haricot
_____	 Photo n° 3	Photo n° _____
_____	 Photo n° 2	 Photo n° 6
_____	Photo n° _____	 Photo n° 10
graine germée	Photo n° _____	Photo n° _____
plante adulte	Photo n° _____	Photo n° _____

/2,5

LA MÉTÉO



P. 13

QUESTION

11

Voici quelques éléments d'observations effectuées le 30 mars 2012 à 12h00.

COMPLÈTE le tableau.

Observations météorologiques relevées	Instruments de mesures utilisés
_____ 8,7°C	_____
Humidité relative de l'air : 83% (R.H.)	Hygromètre
Pression atmosphérique : 1020 hPa	_____
_____ Nord Ouest	_____
Vitesse du vent : 15 km/h	_____

/3

DES ENGRENAGES

QUESTION

12



P. 14

- a) Dans quel sens vont tourner les roues **A**, **C** et **D** si la roue **B** tourne dans le sens des aiguilles d'une montre ?

Pour les trois roues **A**, **C** et **D**,

COLORIE la pointe de la flèche qui indique le sens de la rotation.

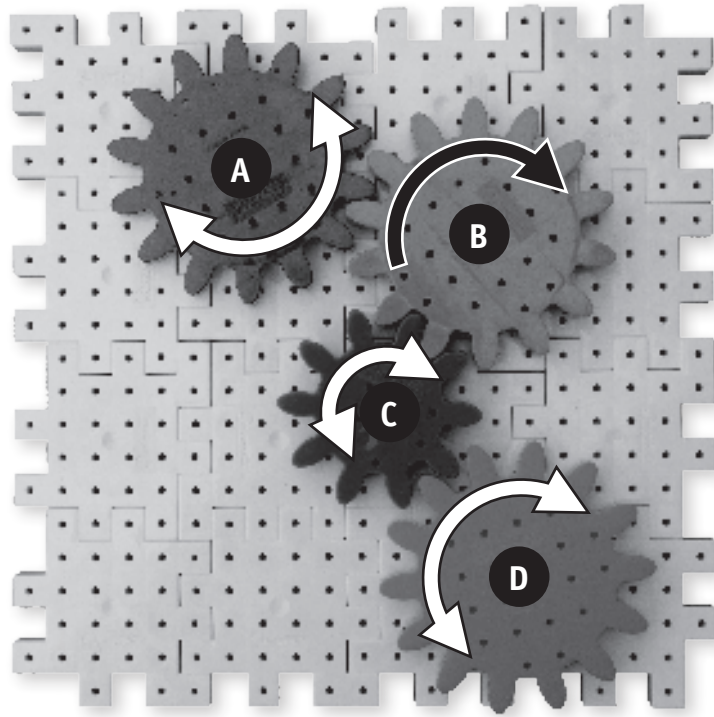

/1,5



P. 15

- b) Observe les objets du portfolio.

COCHE les 2 objets qui comportent un engrenage.

- le batteur
- le casse-noix
- le boulon
- l'ouvre-boite
- les ciseaux

/1

ÉPREUVE EXTERNE COMMUNE

CEB2013

NOMBRES ET OPÉRATIONS
Livret 5 | Mardi 18 juin

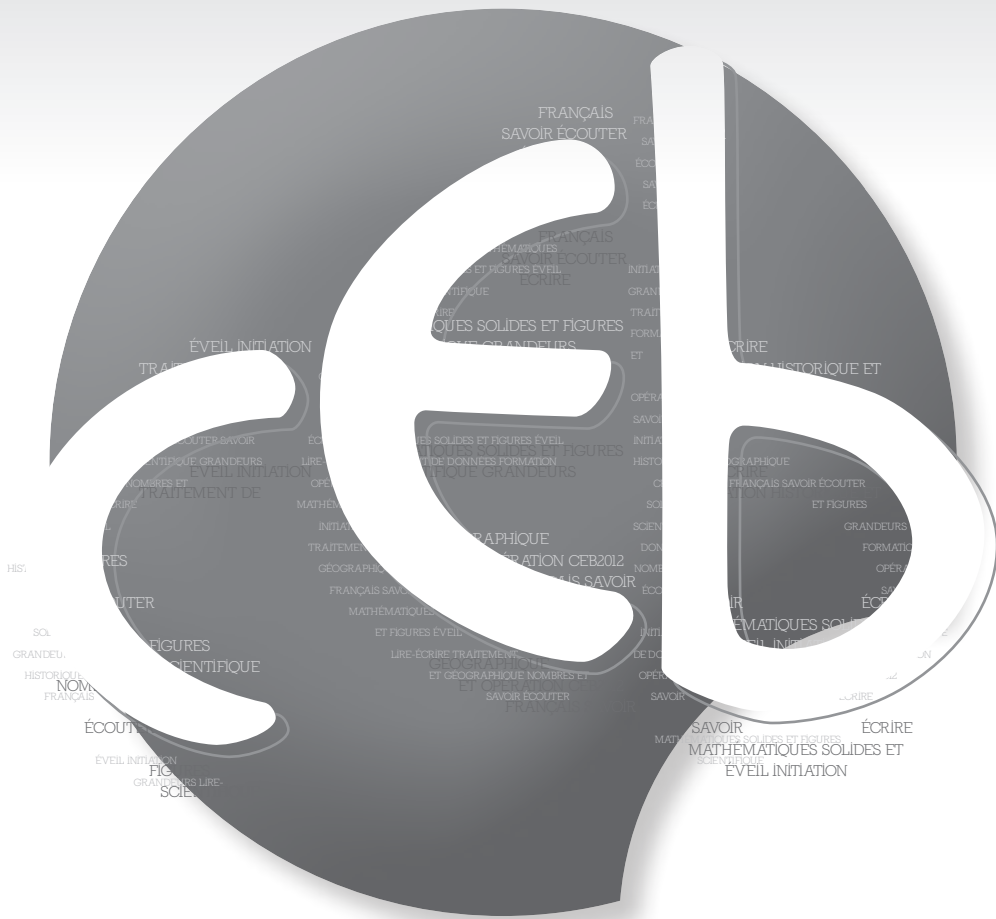

NOM : _____

PRÉNOM : _____

N° D'ORDRE : _____

... /25

QUESTION**1**

Comment ce nombre se lit-il ?

3 0 2 8 0 0 6

COCHE la proposition correcte :

- trois-cent-deux-mille-huit-cent-six
- trente millions deux-mille-huit-cent-six
- trois millions deux-mille-huit-cent-six
- trois millions vingt-huit-mille-six

/1

QUESTION**2**

COMPLÈTE les opérations.

- a) $1\ 000\ 000 = 450\ 000 + \underline{\hspace{2cm}}$
- b) $100\ 000 = 756 + \underline{\hspace{2cm}}$
- c) $1\ 000 = 983,7 + \underline{\hspace{2cm}}$
- d) $100 = 7,89 + \underline{\hspace{2cm}}$
- e) $10 = 8,318 + \underline{\hspace{2cm}}$

/2,5

QUESTION

3

ÉCRIS le nombre entier qui précède et celui qui suit immédiatement chaque nombre indiqué.

_____ < 1 909 099 < _____

_____ < 60 000 < _____

/2

QUESTION

4

Ce tableau de 100 cases contient des nombres de 3,01 à 4.

3,01									
			3,44	3,45					
		3,53							
			3,65			3,68			
									4

	3,44	3,45			
3,53					—
		3,65	—		3,68
—					
				—	

/2

Voici un agrandissement d'une partie de ce tableau.

ÉCRIS les nombres dans les 4 cases en gras.

QUESTION

5

Des nombres peuvent être représentés par des jetons dans un abaque.

Voici un exemple :

CM	DM	UM	C	D	U	d	c
			●●●●●		●●	●●●●● ●●●●●	●●●

Le nombre représenté est 502,93

a) Ci-dessous, **on ajoute** un jeton dans le rang des centaines.

CM	DM	UM	C	D	U	d	c
			●●●	●●●●●		●●●●● ●	●●●●●



ÉCRIS en chiffres le nombre ainsi obtenu.

Ta réponse : _____

/0,5

b) Ci-dessous, **on ajoute** un jeton dans le rang des dixièmes.

CM	DM	UM	C	D	U	d	c
		••	•••	••	•••••	••••• •••••	•



ÉCRIS en chiffres le nombre ainsi obtenu.

Ta réponse : _____

/0,5

c) **On retire** une unité au nombre représenté dans l'abaque ci-dessous.

CM	DM	UM	C	D	U	d	c
			•••	••••	•		•••••



ÉCRIS en chiffres le nombre ainsi obtenu.

Ta réponse : _____

/0,5

d) **On retire** une centaine au nombre représenté dans l'abaque ci-dessous.

CM	DM	UM	C	D	U	d	c
	•	•••••		•	••	••••• ••	•••



ÉCRIS en chiffres le nombre ainsi obtenu.

Ta réponse : _____

/0,5

QUESTION

6

COMPLÈTE les opérations.

Si $36 \times 9 = 324$

Alors $3,6 \times 9 = \underline{\hspace{2cm}}$

Si $36 \times 9 = 324$

Alors $360 \times 90 = \underline{\hspace{2cm}}$

Si $36 \times 9 = 324$

Alors $360 \times 0,9 = \underline{\hspace{2cm}}$

Si $36 \times 9 = 324$

Alors $18 \times 90 = \underline{\hspace{2cm}}$

/4

QUESTION

7

COMPLÈTE la soustraction.

$$\begin{array}{r}
 . \quad 3 \quad 4 \quad . \quad 6 \\
 - \quad 1 \quad 1 \quad 5 \quad 2 \quad . \\
 \hline
 7 \quad 1 \quad . \quad 4 \quad 4
 \end{array}$$

/1

QUESTION

8

Pour respecter l'égalité,
COMPLÈTE chaque case par un signe (+, -, x ou :).

a) $17 \times 950 = (10 \times 950) \square (7 \times 950)$

b) $17 \times 950 = (17 \times 1\,000) \square (17 \times 50)$

c) $17 \times 950 = (20 \square 950) - (3 \square 950)$

/1,5

QUESTION

9

PLACE la virgule entre les chiffres **1 2 3 4 5** pour que le résultat de chaque opération soit correct.

Voici un exemple : $88,45 + 35 = 1\,23,45$



a) $708,5 + 526 = 1\,2\,3\,4\,5$

b) $17,425 - 5,080 = 1\,2\,3\,4\,5$

/2

c) $2 \times 617,25 = 1\,2\,3\,4\,5$

d) $6\,295,95 : 51 = 1\,2\,3\,4\,5$

QUESTION

10

Voici une division écrite terminée.

$$\begin{array}{r}
 33318 \quad | \quad 27 \\
 - 27 \\
 \hline
 63 \\
 - 54 \\
 \hline
 91 \\
 - 81 \\
 \hline
 108 \\
 - 108 \\
 \hline
 0
 \end{array}$$

EFFECTUE, sous la forme d'un calcul écrit, **une autre opération** qui vérifie le résultat de cette division.

/0,5

QUESTION

11

a) **ÉCRIS** le nombre de cubes nécessaires pour réaliser la **construction 3**.

Construction 1



2 cubes

Construction 2



4 cubes

Construction 3

___ cubes

Construction 4



8 cubes

Construction 5

/2

b) Des élèves présentent à leur enseignant leurs procédés pour trouver le nombre de cubes nécessaires à la **construction 6**.

ENTOURE trois procédés possibles.

$8 + 2 + 2$	$2 + 2 + 2 + 2 + 2 + 2$	$19 - 7$	6×2	$(22 : 2) + 1$
-------------	-------------------------	----------	--------------	----------------

Voici un exemple de grille.

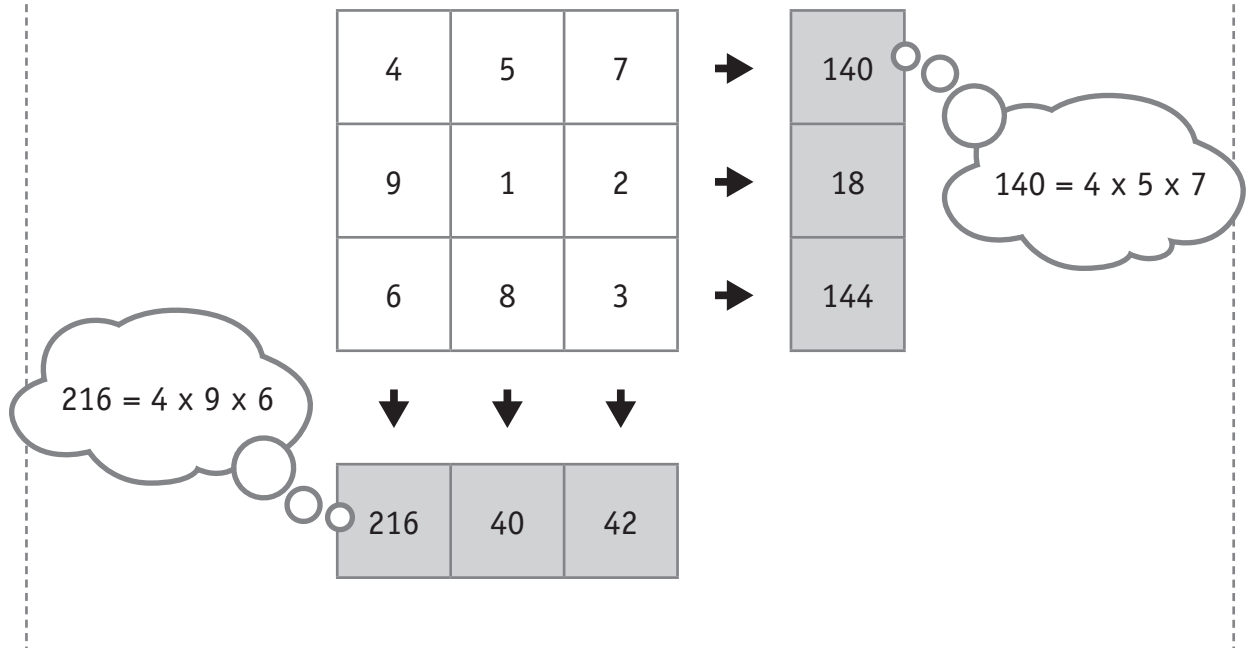

COMPLÈTE la grille ci-dessous en utilisant **une seule fois** les nombres suivants :

- | |
|---|
| 2 |
|---|
- | |
|---|
| 4 |
|---|
- | |
|---|
| 6 |
|---|
- | |
|---|
| 7 |
|---|
- | |
|---|
| 9 |
|---|

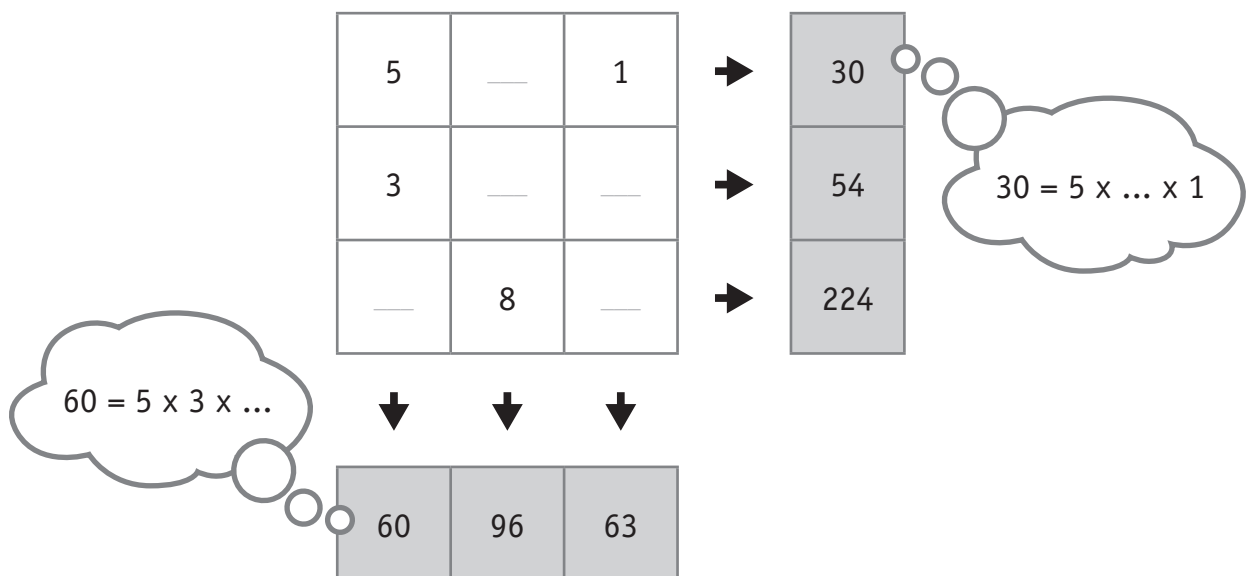

/1

Voici un exemple.

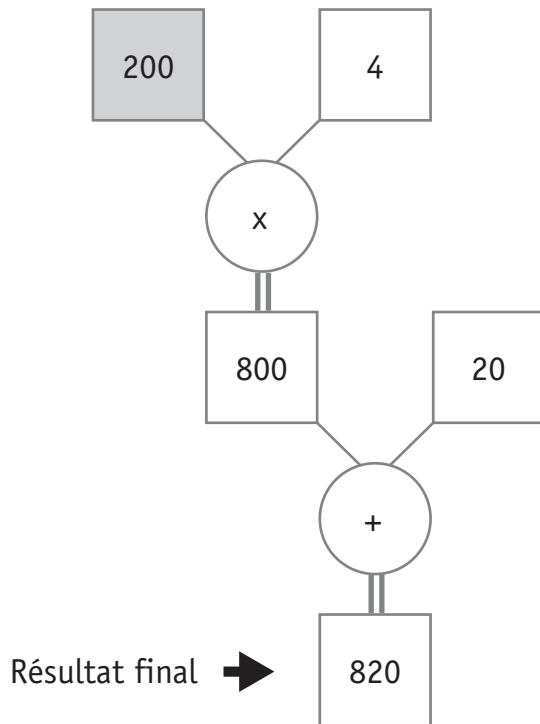

COMPLÈTE de deux autres manières différentes.

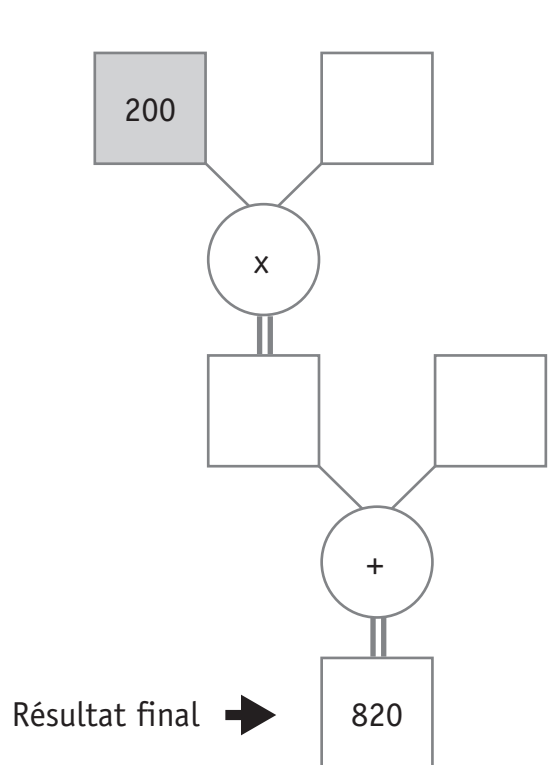
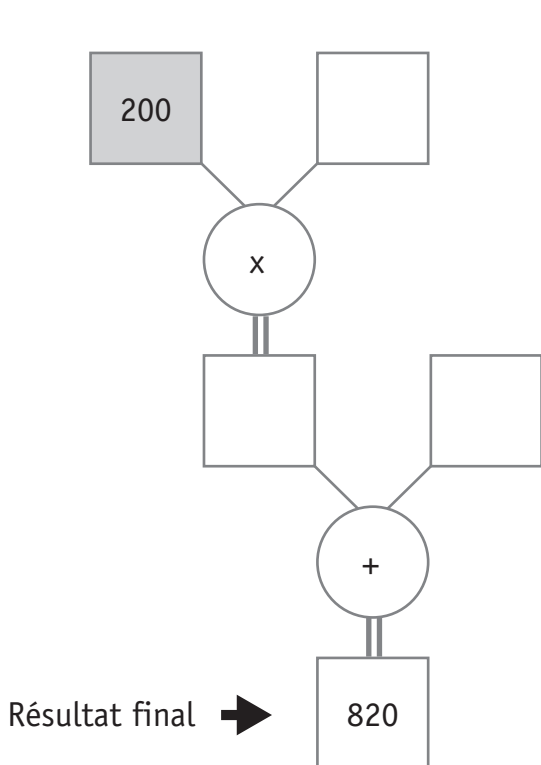

/1

QUESTION

14

Une canette contient 33 cl de limonade.
 Un pack contient 12 canettes.
 Un vendeur range 20 packs dans un rayon.

Combien de canettes sont rangées dans un rayon ?

COCHE la seule opération qui te permettra de répondre à cette question.

- 20×33
- 20×12
- $33 - 12$
- 12×33
- $20 + 12$

/1

QUESTION

15

Voici 4 nombres à placer dans l'arbre ci-dessous :



Le nombre 20 est déjà écrit.

ÉCRIS les trois autres nombres à la place qui convient.

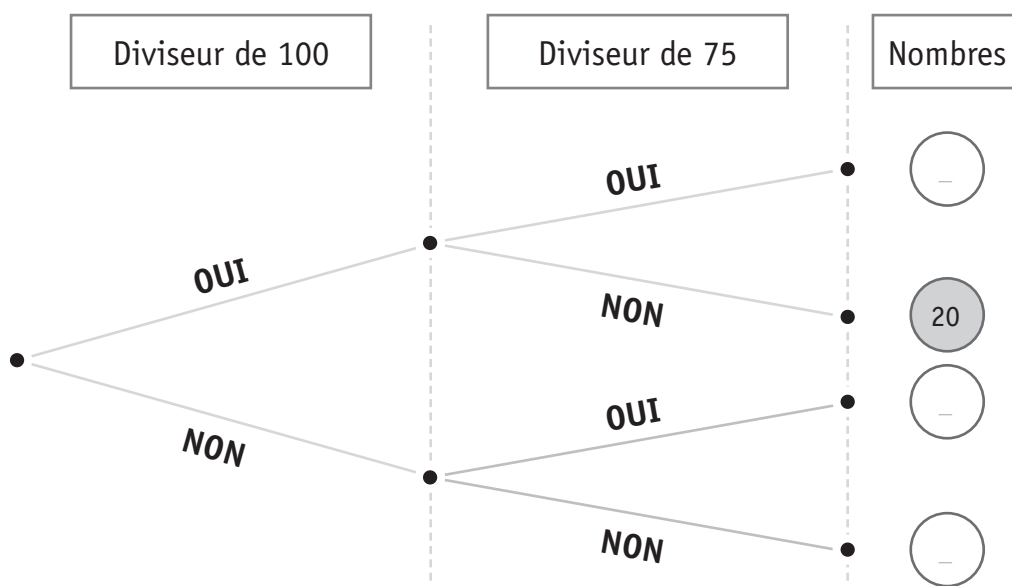

/1,5



**Fédération Wallonie-Bruxelles / Ministère
Administration générale de l'Enseignement et de la Recherche scientifique**

Éditeur responsable : Jean-Pierre HUBIN, Administrateur général
Boulevard du Jardin Botanique, 20-22 – 1000 Bruxelles

La « Fédération Wallonie-Bruxelles » est l'appellation désignant usuellement la « Communauté française » visée à l'article 2 de la Constitution

ÉPREUVE EXTERNE COMMUNE

CEB2013

LIRE - ÉCRIRE 3
Livret 6 | Mardi 18 juin

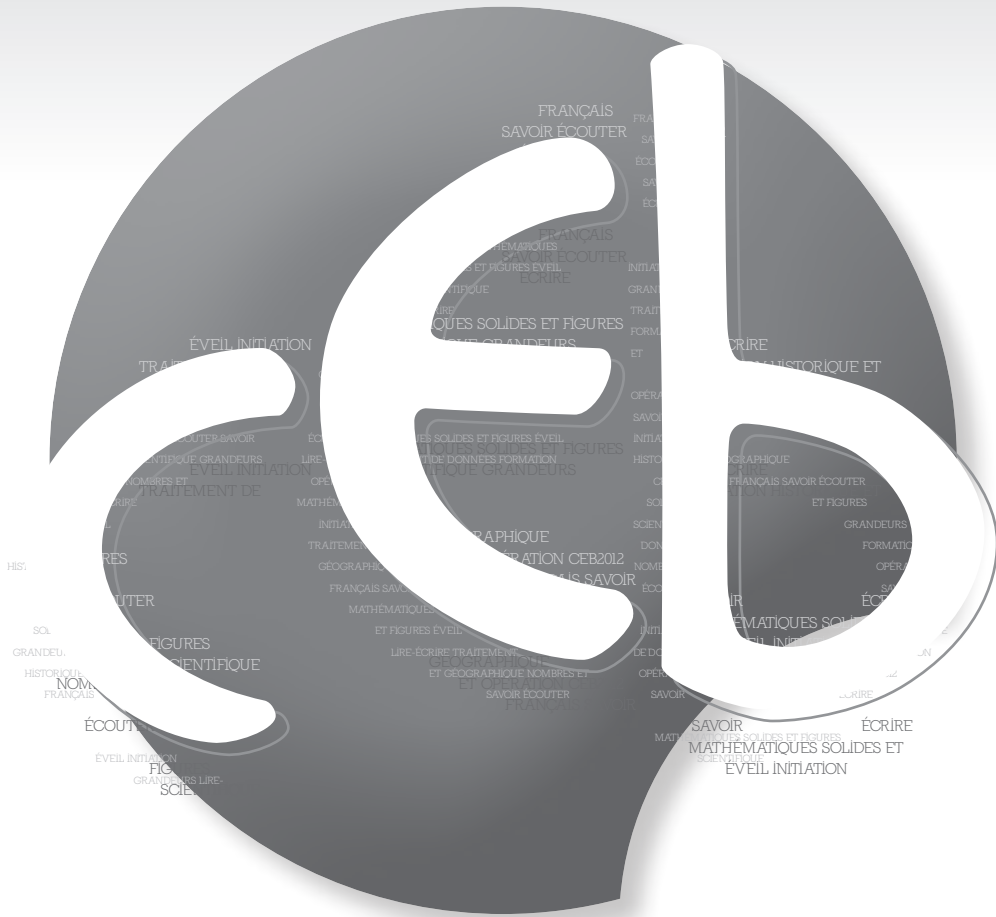

NOM : _____

PRÉNOM : _____

N° D'ORDRE : _____

... /20



P. 22

QUESTION 1

COCHE la proposition correcte.

Quelle est **l'intention dominante** de l'auteur de ce texte ?

- Donner du plaisir
- Persuader
- Enjoindre
- Informer

/1

QUESTION 2

COCHE les propositions correctes.

D'après ce texte, quels sont les continents **abordés** par les Vikings ?

- Amérique
- Europe
- Asie
- Afrique
- Océanie

/1

QUESTION 3

Le drakkar présente **deux caractéristiques** qui rendent le déplacement plus facile.

CITE-LES.

a) _____

b) _____

/1

QUESTION

4

COCHE la proposition correcte.Les Vikings voyagent **dans le but principal** de ...

- piller des villages.
- sillonner les mers.
- rechercher de nouvelles terres.
- faire la guerre.

/1



P. 23

QUESTION

5

COMPLÈTE en recopiant l'étiquette qui convient.L'expédition
des SuédoisL'expédition
d'Érik le RougeL'expédition
des NorvégiensL'expédition
de Leiv Eriksson

- a) La flèche rouge représente _____
- b) La flèche bleue représente _____
- c) La flèche verte représente _____

/3

QUESTION

6

RELIS le 4^e paragraphe.

Les Vikings suédois ont attaqué Constantinople. Ont-ils réussi à la conquérir ?

- a) **ENTOURE** ta réponse : OUI - NON
- b) **JUSTIFIE** ton choix en **RECOPIANT** une expression (deux mots) du texte.

/2

QUESTION**7****RELIS** le 3^e paragraphe.**RECOPIE deux mots ou groupes de mots** utilisés par l'auteur pour désigner « les Vikings ».

a) _____

b) _____

/1

QUESTION**8****PLACE une croix** dans la colonne qui convient.

	C'est VRAI d'après le texte	C'est FAUX d'après le texte	Le texte ne le dit pas
Les Vikings sont des Européens.			
Les Vikings ont lancé des expéditions uniquement sur le continent européen.			

/1

QUESTION**9****RELIS** le 7^e paragraphe.

« Vers l'an 1000, Leiv Eriksson, son fils, navigue vers le sud... »

COMPLÈTE.

Leiv Eriksson est le fils de _____

/1

QUESTION

10

RELIS le 7^e paragraphe.

COCHE la proposition correcte. Actuellement, le Vinland s'appelle ...

- Terre de Baffin.
- Terre-Neuve.
- le Labrador.

/1

QUESTION

11

NUMÉROTE les faits dans l'ordre chronologique.

Le fait le plus ancien est le numéro 1.

Découverte du Groenland	Numéro ___
Nécessité de trouver de nouvelles terres	Numéro 1
Départ définitif du Vinland	Numéro ___
Découverte des côtes américaines par Leiv Eriksson	Numéro ___

/1

QUESTION

12

« En 982, Érik le Rouge découvre le Groenland et installe dans ce "pays vert" deux colonies à partir desquelles sont lancées de nouvelles expéditions. »

COMPLÈTE.

De quel endroit sont lancées les nouvelles expéditions ?

/1

Les nouvelles expéditions sont lancées à partir _____

QUESTION

13

« Après 1010, le Vinland cesse d'être habité par les Vikings, contraints de partir à cause, probablement, de l'hostilité des indigènes. »

L'auteur n'est pas certain de la cause du départ des Vikings.

RECOPIE l'indice (le mot) qui montre l'incertitude de l'auteur.

/1

QUESTION

14

COCHE la proposition correcte.

« Après 1010, le Vinland cesse d'être habité par les Vikings, contraints de partir à cause, probablement, de l'hostilité des indigènes. »

a) Cela veut dire que les Vikings sont ...

- tristes de quitter le Vinland.
- contents de quitter le Vinland.
- peu pressés de quitter le Vinland.
- obligés de quitter le Vinland.

/0,5

b) **RECOPIE l'indice** (le mot) qui te permet de répondre.

/0,5

Pour chaque énoncé, **ÉCRIS** ce que le pronom « **ils** » remplace.

Sois précis et complet.

RELIS LE § 3. <i>[...] ils sillonnent les mers [...]</i>	_____
RELIS LE § 4. <i>[...] ils fondent les villes de Novgorod et de Kiev [...]</i>	_____
RELIS LE § 5. <i>[...] ils peuplent les îles Shetland [...]</i>	_____

/3



**Fédération Wallonie-Bruxelles / Ministère
Administration générale de l'Enseignement et de la Recherche scientifique**

Éditeur responsable : Jean-Pierre HUBIN, Administrateur général
Boulevard du Jardin Botanique, 20-22 – 1000 Bruxelles

La « Fédération Wallonie-Bruxelles » est l'appellation désignant usuellement la « Communauté française » visée à l'article 2 de la Constitution

CEB2013

SAVOIR ÉCOUTER
Livret 7 | Jeudi 20 juin

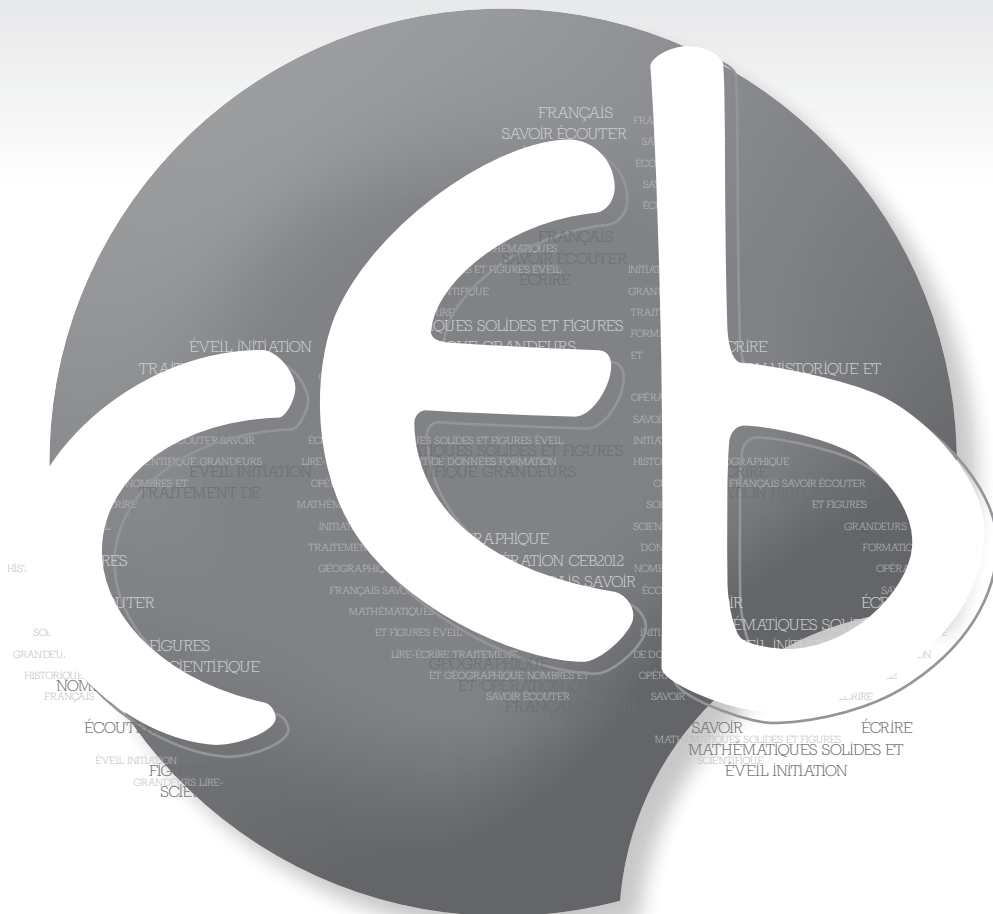

NOM : _____

PRÉNOM : _____

N° D'ORDRE : _____

... /20

QUESTION

1

COCHE la réponse correcte.

a) Au début du texte, quel personnage parle ?

- Justine
- Éric
- Papa
- Maman
- Poussière

b) À la fin du texte, quel personnage parle ?

- Justine
- Éric
- Papa
- Maman
- Poussière

/2

QUESTION

2

COCHE la réponse correcte.

Parmi ces 4 dates d'anniversaire laquelle **ne peut pas** être celle de Justine ?

- 2 février
- 22 février
- 2 mars
- 20 mars

/2

QUESTION**3****COCHE** les propositions correctes.

- Justine aime les poissons qui sont dans son assiette.
- Justine déteste les poissons qui sont dans son assiette.
- Justine aime les poissons qui nagent dans la mer.
- Justine déteste les poissons qui nagent dans la mer.

/2

QUESTION**4****COCHE** les deux propositions correctes.

- Justine est la grande sœur d'Éric.
- Justine est la petite sœur d'Éric.
- Éric est l'aîné de Justine.
- Éric est le cadet de Justine.

/2

QUESTION**5****RÉPONDS.**

Pour quelle raison Justine **n'est-elle pas vraiment surprise** de recevoir un poisson comme cadeau ?

/2

QUESTION**6****RÉPONDS.**

Pour quelle raison Éric conseille-t-il à Justine de ne pas mettre les doigts dans le bocal ?

/2

QUESTION**7**

COCHE la proposition correcte.

Pour quelle raison les parents de Justine ne comprennent-ils pas ce qu'elle leur dit ?

- Parce que Justine parle vraiment trop vite.
- Parce que les parents ne font pas attention à ce qu'elle dit.
- Parce que Justine prononce mal le nom du poisson.
- Parce que les parents de Justine ignorent ce qu'est un piranha.

/2

QUESTION**8****RÉPONDS.**

Pour Justine, quel est le gros défaut de Poussière ?

/2

QUESTION**9**

COCHE la proposition correcte.

Dans quel but Éric a-t-il offert un piranha – **et pas une autre sorte de poissons** – à Justine ?

- Pour faire plaisir à Poussière.
- Pour modifier le comportement de Poussière.
- Pour modifier le comportement de Justine.
- Pour faire plaisir à Justine.

/2

QUESTION**10**

L'auteur arrête son histoire par le mot MIAAOUWWW. Il te laisse imaginer la suite et la fin de l'histoire.

INVENTE ce que peut dire le chat et ce que peut répondre le poisson.

ÉCRIS deux phrases, pas plus.

Attention, ce doit être **la finale logique de l'histoire que tu viens d'entendre**.

« MIAAOUWWW ! _____
_____ » hurle le chat.

Et le poisson répond :

« _____
_____ »

/2



**Fédération Wallonie-Bruxelles / Ministère
Administration générale de l'Enseignement et de la Recherche scientifique**

Éditeur responsable : Jean-Pierre HUBIN, Administrateur général
Boulevard du Jardin Botanique, 20-22 – 1000 Bruxelles

La « Fédération Wallonie-Bruxelles » est l'appellation désignant usuellement la « Communauté française » visée à l'article 2 de la Constitution

CEB2013

TRAITEMENT DE DONNÉES

Livret 8 | Jeudi 20 juin

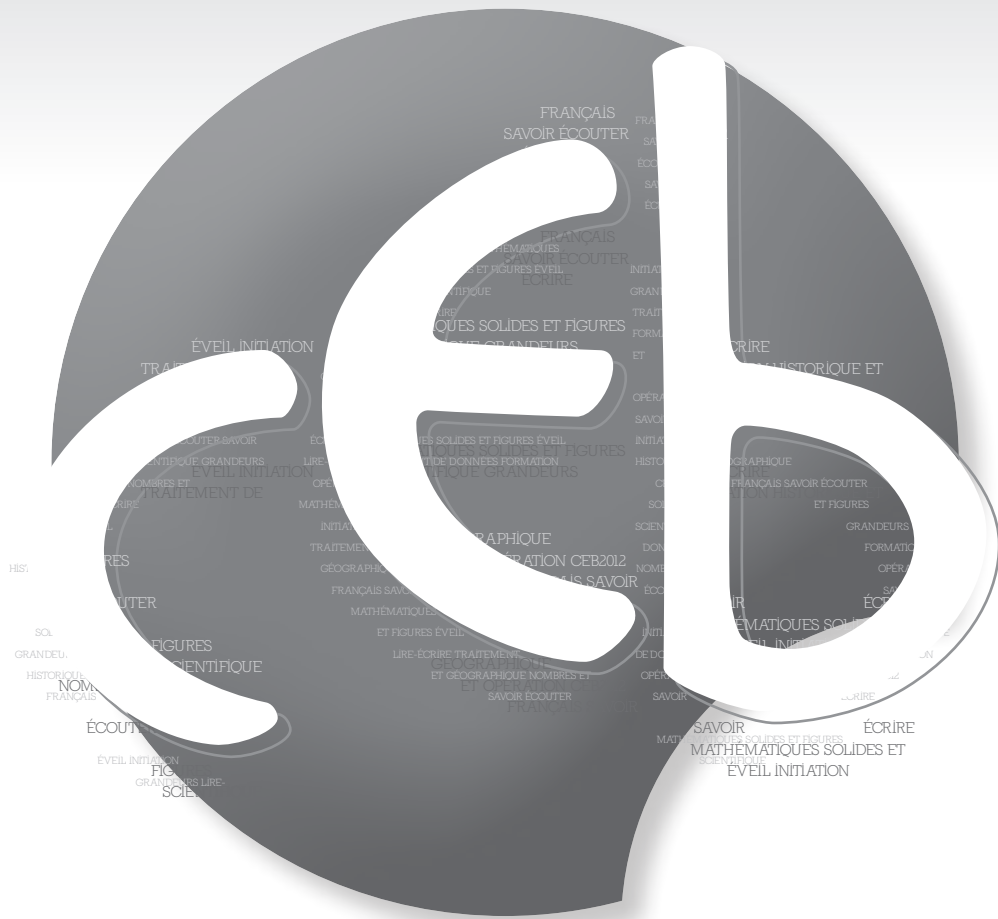

NOM : _____

PRÉNOM : _____

N° D'ORDRE : _____

... /25



Une école a décidé d'aménager un terrain.
Un plan du projet se trouve dans le portfolio à la page 3.

OBSERVE-le.

QUESTION

1

Tout autour de l'espace cultivé, les élèves décident de semer du gazon. La surface à recouvrir par le gazon est de 200 m^2 .

Comment a-t-on obtenu ces 200 m^2 ?

ÉCRIS toutes les opérations nécessaires, étape par étape.

QUESTION**2**

14 kg de semences sont nécessaires pour couvrir 200 m² de gazon.

Ces semences sont disponibles en emballage de :



1 kg	12,95 €
3 kg	35,95 €
5 kg	44,95 €
10 kg	85,95 €

Voici quatre propositions pour acheter des semences.

- A : 1 boîte de 10 kg et 1 boîte de 3 kg et 1 boîte de 1 kg ;
- B : 14 boîtes de 1 kg ;
- C : 1 boîte de 10 kg et 1 boîte de 5 kg ;
- D : 3 boîtes de 5 kg.

Quelle est la proposition qui coute le moins cher ?

.....
Zone de travail.

ÉCRIS ta réponse.

_____ est la proposition qui coute le moins cher.

/4,5

QUESTION

3

Il faut planter des piquets pour clôturer l'espace cultivé.
La distance entre chaque piquet doit être de 2 m.

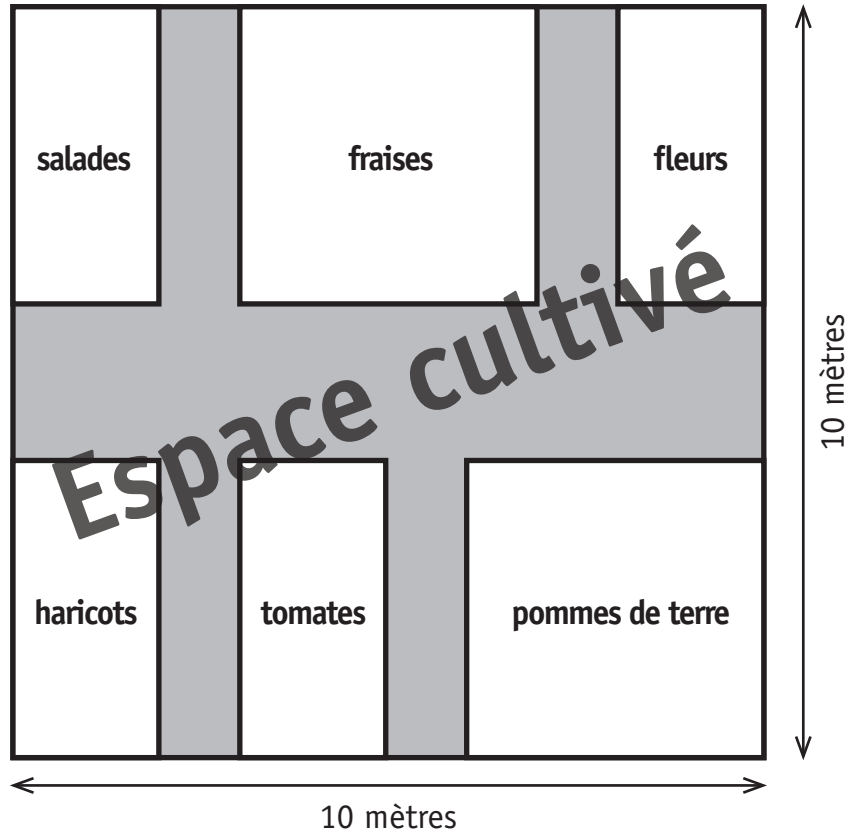

Combien de piquets sont nécessaires pour clôturer le carré de 10 mètres sur 10 mètres ?

Zone de travail.

ÉCRIS ta réponse.

Il faut _____ piquets pour clôturer le carré de 10 mètres sur 10 mètres.

/1,5

Nom de la plante	Hauteur de floraison (cm) ↕	Distance de plantation (cm) ↔	Époque de floraison				
			février	mars	avril	mai	juin
Iris nain	12 - 15	3 - 5	X	X			
Jacinthe	20 - 25	20		X	X		
Narcisse	35 - 45	6		X	X		
Tulipe Darwin	50 - 70	10				X	
Tulipe Botanique	10 - 40	3 - 5		X	X		
Tulipe Perroquet	40 - 50	5				X	
Tulipe Simple hâtive	40	10		X	X		
Tulipe à Fleur de Lys	50 - 60	10				X	

Les bulbes des espèces indiquées sont à planter à l'automne.

RÉPONDS aux questions en lisant les informations du tableau.

Questions	Réponses
Quelle est la distance conseillée entre 2 bulbes de Tulipe Perroquet lorsqu'on veut les planter ?	cm
Quelles sont toutes les plantes qui seront en fleur au mois de mai ?	
Quelle plante pourra atteindre une hauteur de floraison de 45 cm au mois de mars ?	

/3

QUESTION

5

Un magasin de jardinage vend des boîtes de 80 bulbes de tulipes de différentes sortes. Voici le graphique qui montre la répartition des bulbes dans une boîte.

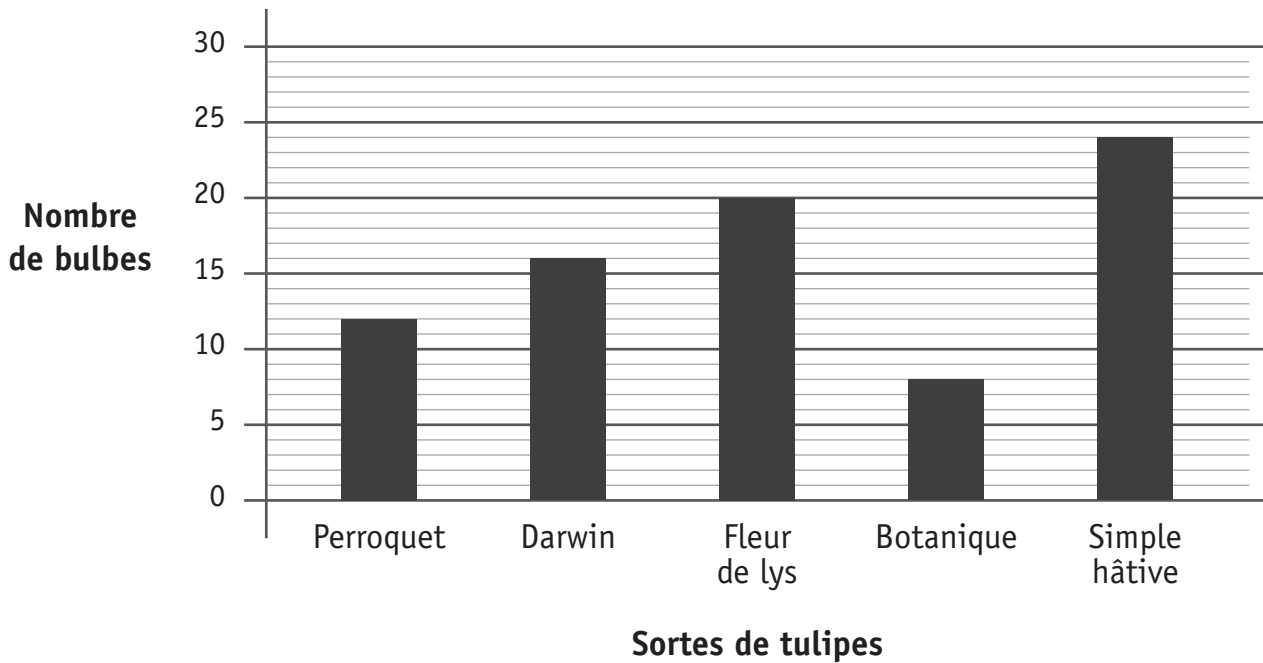

COMPLÈTE le tableau en lisant le graphique ci-dessus.

Sortes de tulipes	Nombre de bulbes
Perroquet	—
Darwin	—
Fleur de lys	20
Botanique	8
Simple hâtive	—
TOTAL	80

/3

Observe le graphique de la question 5.
Dans le graphique circulaire ci-dessous,
la même répartition des 80 bulbes est exprimée sous forme de pourcentage.

COMPLÈTE les 2 étiquettes.

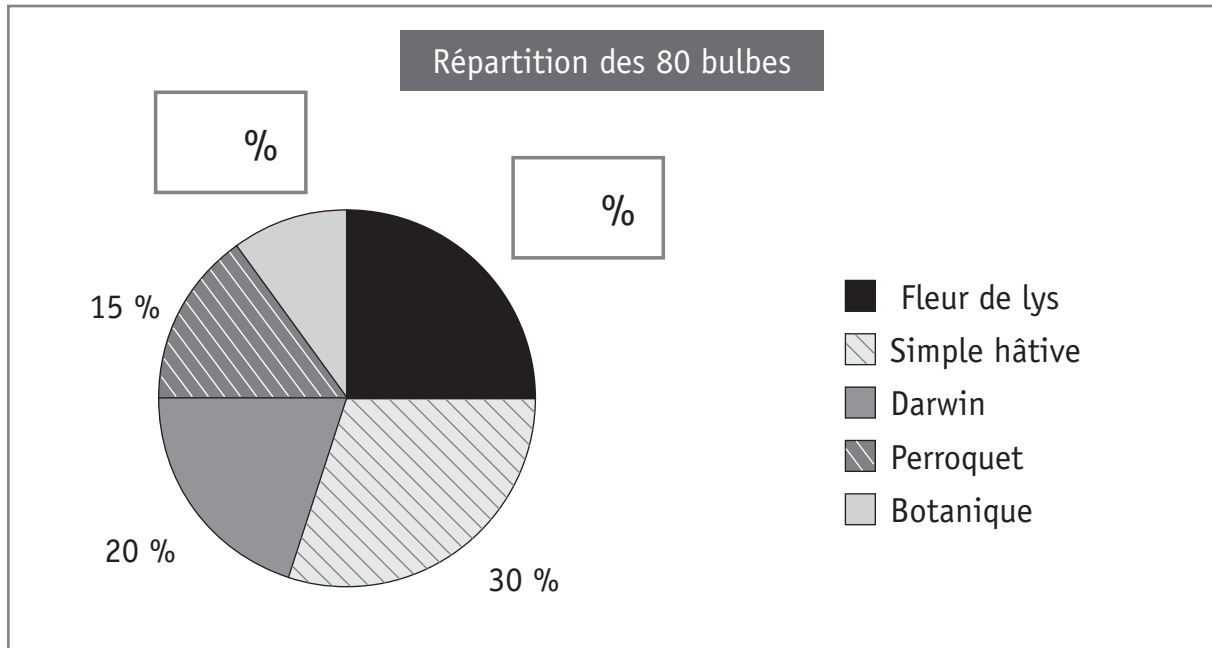

Zone de travail.

/2

QUESTION

1

Voici le matériel de jardinage à acheter :

- 1 bêche à 48,75 €
- 1 arrosoir à 25,50 €
- 1 râteau à 24,05 €
- 1 brouette à 140 €

Une vente de bougies est organisée afin de récolter de l'argent pour l'achat de ce matériel.

L'école gagne 2 € par bougie vendue.

Combien de bougies doit-on vendre **au minimum** afin d'acheter ce matériel de jardinage ?

ÉCRIS toute ta démarche et tes opérations, étape par étape.

COMMUNIQUE clairement ta réponse par une phrase.

/3

QUESTION**8**

Les élèves souhaitent cultiver des tomates et s'informent.

Consignes pour repiquer les plants de tomates :

- repiquer 7 plants sur une rangée de 3,50 m de long ;
- espacer chaque plant de 50 cm ;
- attacher chaque plant à un tuteur de 1,20 m de hauteur.

Combien de plants de tomates faut-il acheter pour en planter **2 rangées** ?

ÉCRIS ta réponse.

Il faut acheter _____ **plants** de tomates.

/1

QUESTION**9**

Pour faire de la confiture, les élèves ont mélangé 5 kg de fraises et 4 kg de sucre.

Après la cuisson, il reste 7,650 kg de confiture.

Combien de pots de 450 g pourra-t-on remplir ?

ÉCRIS tes opérations.

ÉCRIS ta réponse.

On pourra remplir _____ pots de confiture.

/2

Ce graphique représente les quantités de tomates récoltées par des élèves d'une classe maternelle.

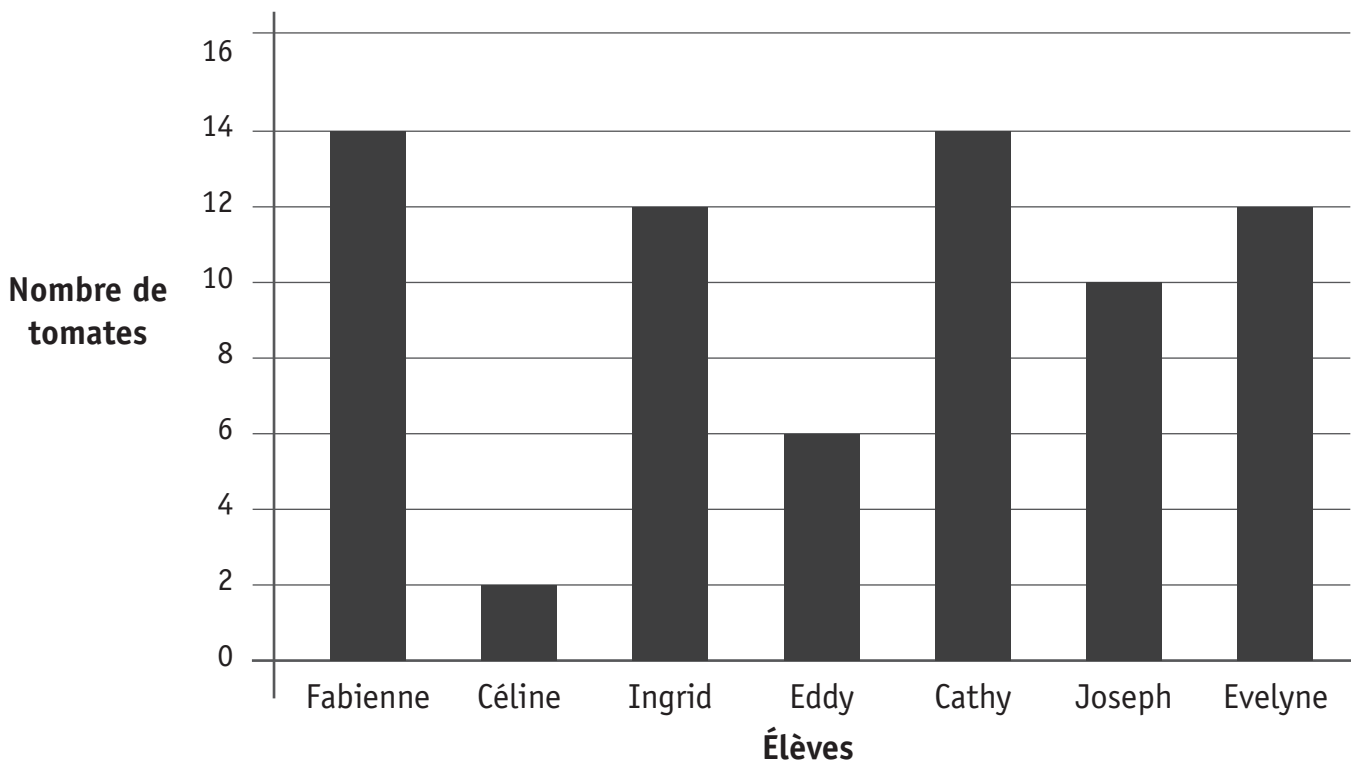

Les élèves décident de répartir **équitablement** entre eux les tomates récoltées.

Combien de tomates chaque enfant recevra-t-il ?

ÉCRIS tes opérations.

ÉCRIS ta réponse.

Chaque enfant recevra _____ tomates.

/3

Il faut semer 30 graines de salade dans 8 pots (6 petits et 2 grands).



Un grand pot contient **deux fois plus** de graines qu'un petit pot.

Combien de graines contiendra un petit pot ?

Combien de graines contiendra un grand pot ?

Zone de travail.

ÉCRIS tes réponses.

- Un petit pot contiendra _____ graines.
- Un grand pot contiendra _____ graines.

/5



**Fédération Wallonie-Bruxelles / Ministère
Administration générale de l'Enseignement et de la Recherche scientifique**

Éditeur responsable : Jean-Pierre HUBIN, Administrateur général
Boulevard du Jardin Botanique, 20-22 – 1000 Bruxelles

La « Fédération Wallonie-Bruxelles » est l'appellation désignant usuellement la « Communauté française » visée à l'article 2 de la Constitution

ÉPREUVE EXTERNE COMMUNE

CEB2013

ÉVEIL - FORMATION HISTORIQUE ET GÉOGRAPHIQUE
Livret 9 | Jeudi 20 juin

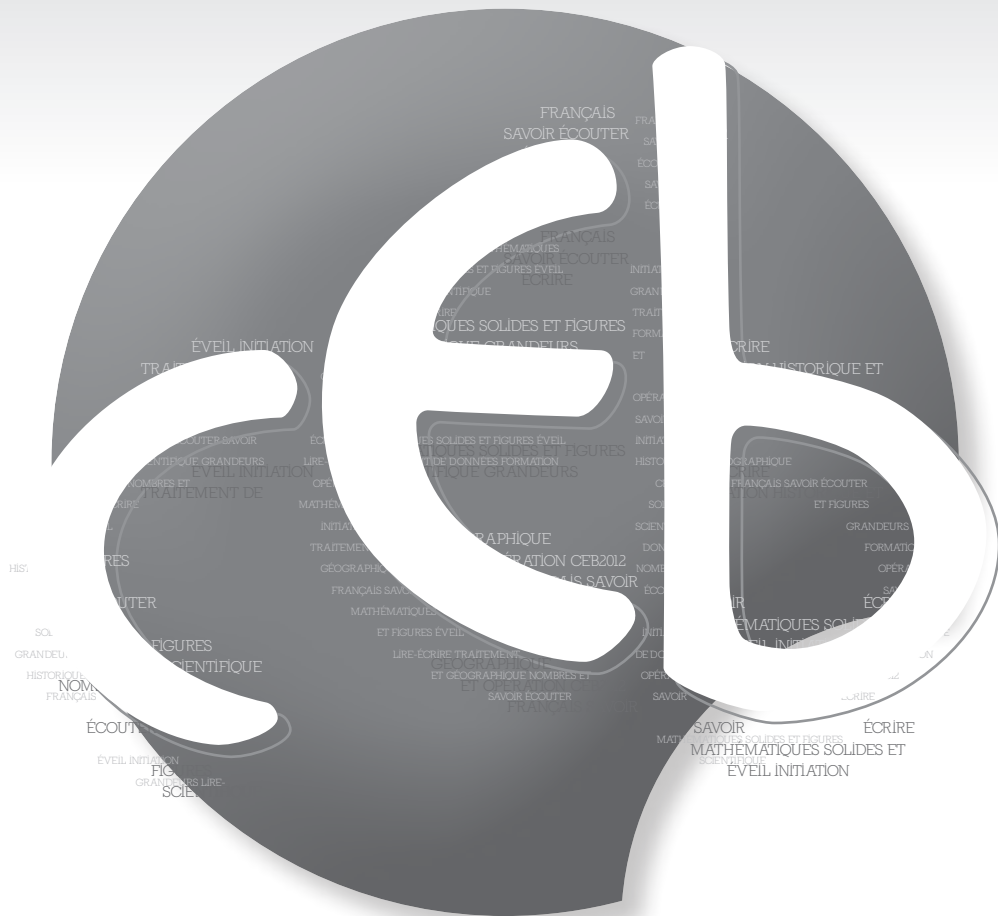

NOM : _____

PRÉNOM : _____

N° D'ORDRE : _____

... /50

LIGNE DU TEMPS - OUTIL





QUESTION

1

Réponds aux questions suivantes en te servant de l'arbre généalogique.

Tu peux utiliser la ligne du temps-outil de la page ci-contre.

a) **ÉCRIS le prénom** des enfants de Marcel et Angela.

b) **ÉCRIS le prénom** d'une personne qui est née dans la première moitié du 20^e siècle et qui est morte au début du 21^e siècle.

c) Qui est mort à l'âge de 25 ans ?

ÉCRIS son prénom.

d) Des 5 personnes décédées, quelle est celle qui a vécu le plus longtemps ?

ÉCRIS son prénom.

e) Marcel et Angela ont 3 enfants (Jean, Nathalie et Yves).

Lequel des 3 est le dernier-né ?

ÉCRIS son prénom.

f) **ÉCRIS le prénom** de 2 personnes qui ont vécu la deuxième guerre mondiale.



Voici les prénoms de huit personnes de l'arbre généalogique :

Joseph | André | Angela | Jean | Sami | Eva | Sarah | Lily

Situe l'endroit où sont nées ces 8 personnes.

ÉCRIS leur prénom dans l'étiquette qui convient.

ATTENTION, il y a deux cartes.

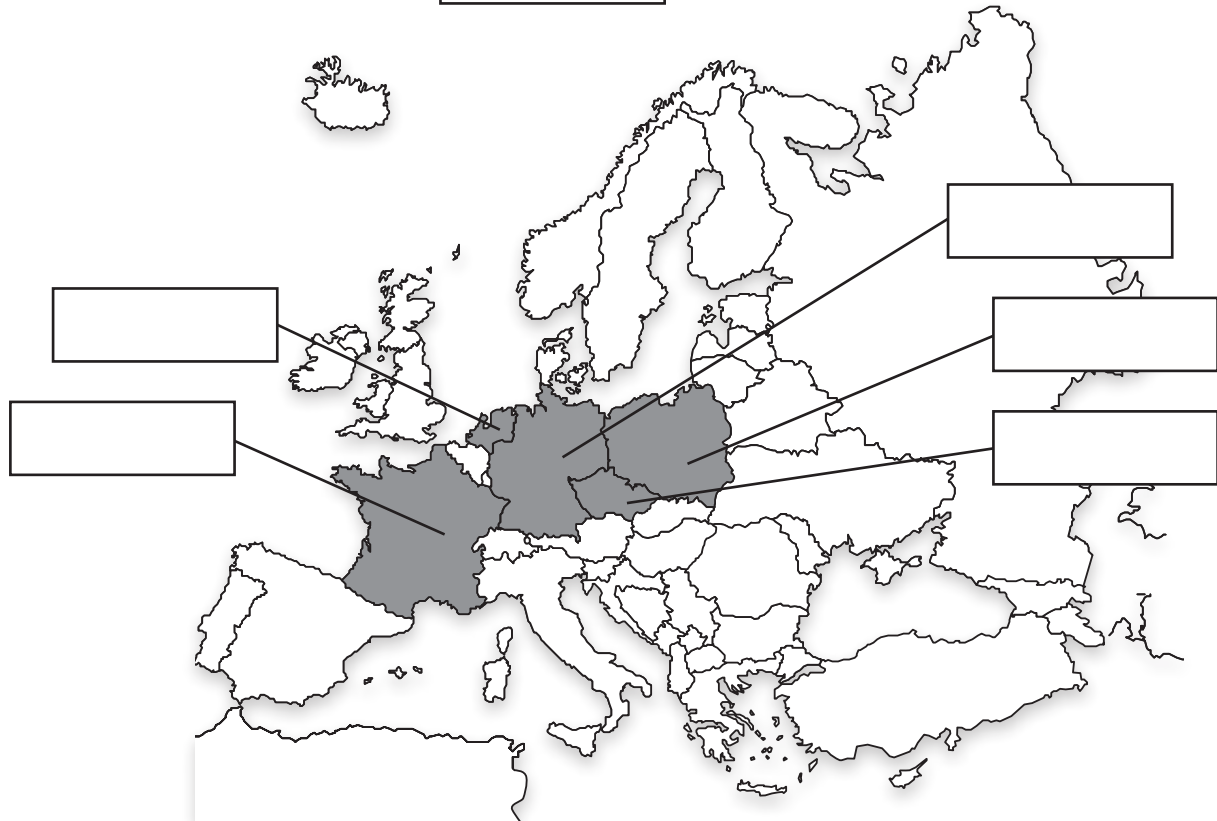
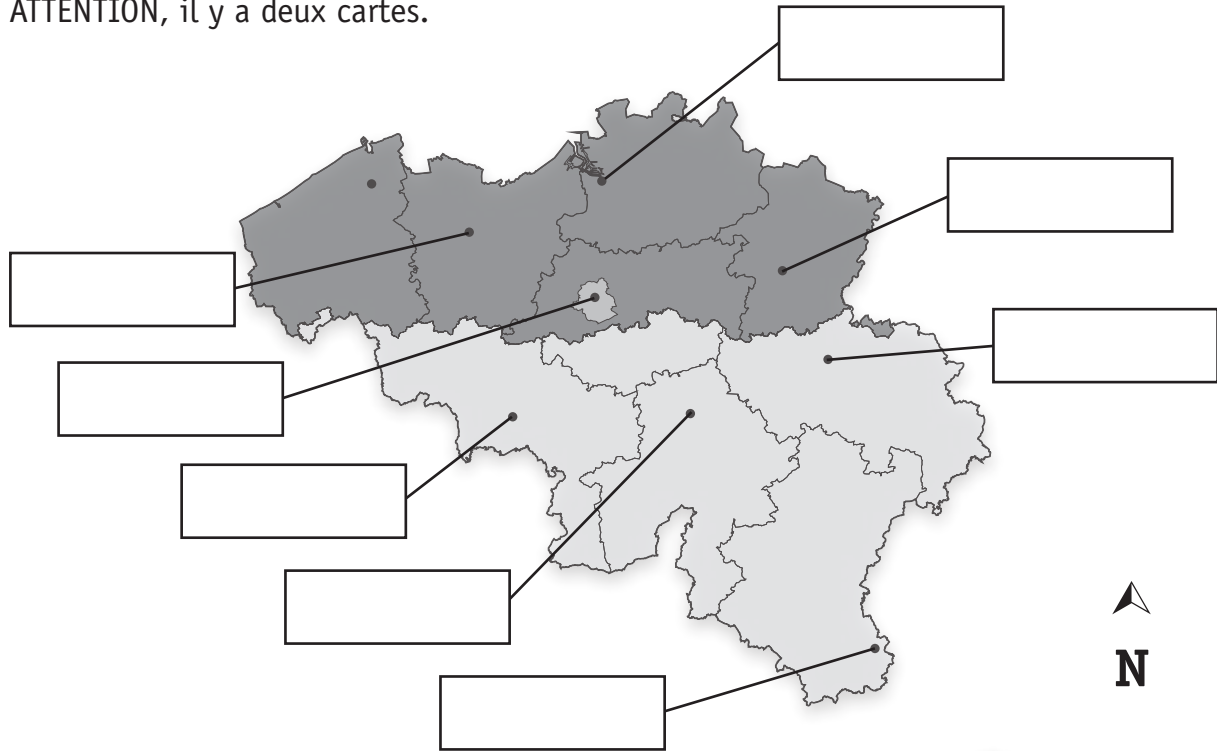

Sur la carte de Belgique ci-dessous, situe :

- la mer du Nord ;
- les 4 pays frontaliers de la Belgique.

a) **ÉCRIS** leur nom sur la carte.

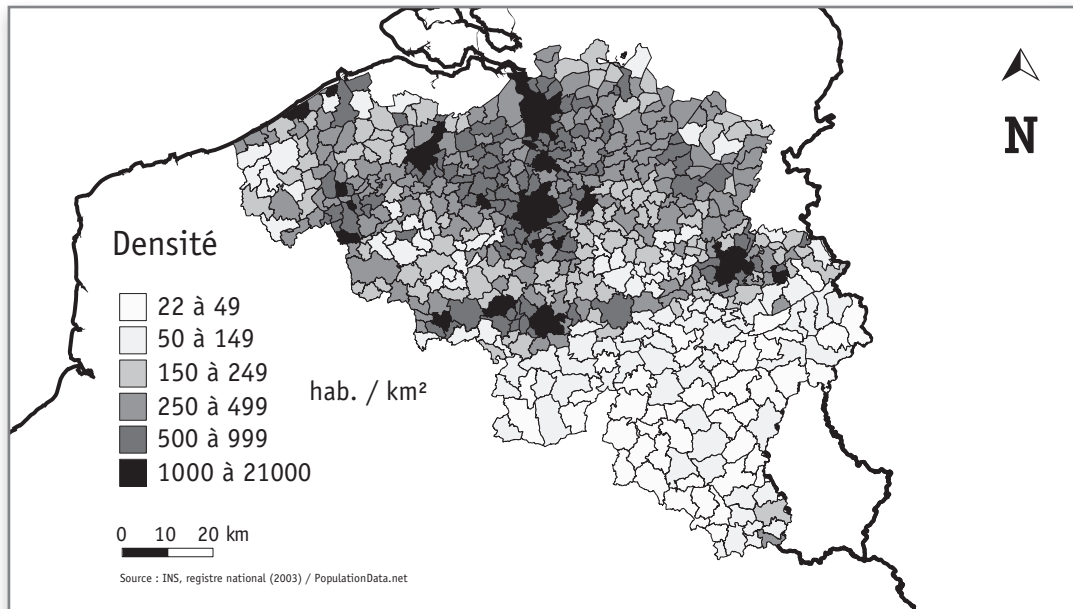

/2,5

b) D'après la carte ci-dessus, que peux-tu dire à propos du nombre d'habitants de la région de Bruxelles-Capitale ?

ÉCRIS une phrase.

/1

c) D'après **cette même carte**, **COCHE** la proposition correcte.

La partie la moins peuplée de la Belgique est située :

- dans le sud de la Belgique
- dans le nord de la Belgique
- dans l'ouest de la Belgique

/1

d) Quel est le titre qui convient à **cette carte** ? **COCHE**.

- « Voies navigables de Belgique »
- « Nombre d'habitants par kilomètre carré en Belgique »
- « Relief de la Belgique »

/1

Belgique - Cours d'eau

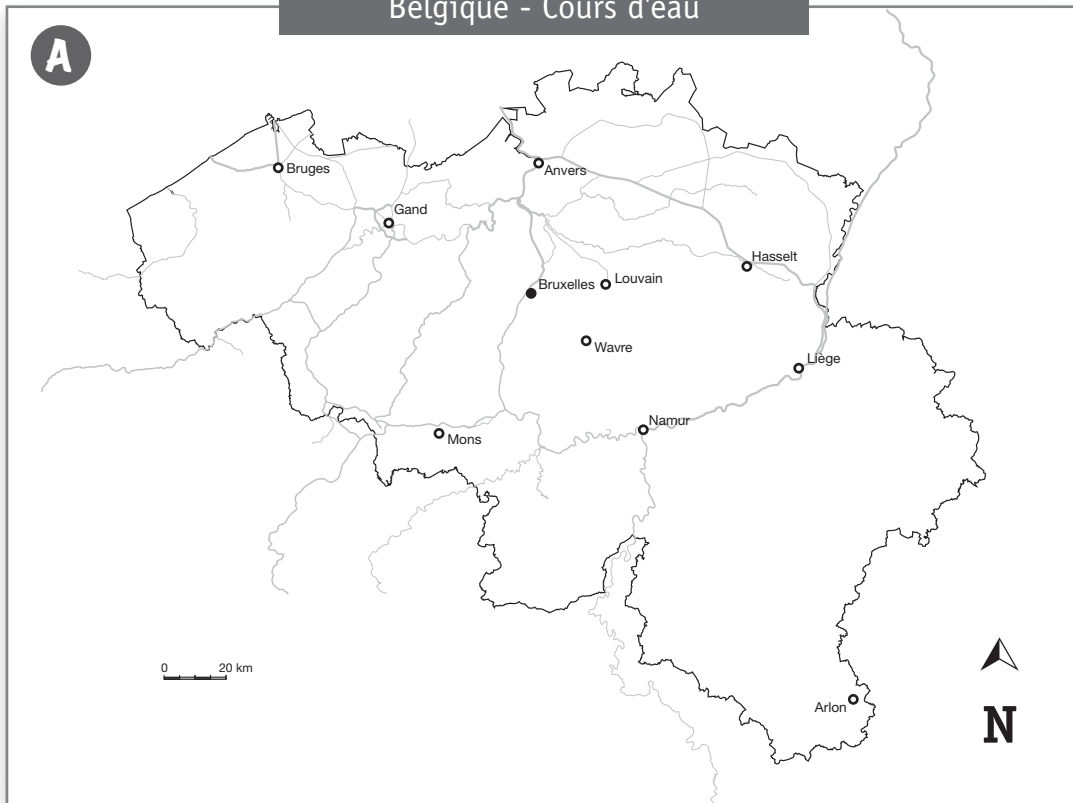

Belgique - Régions naturelles

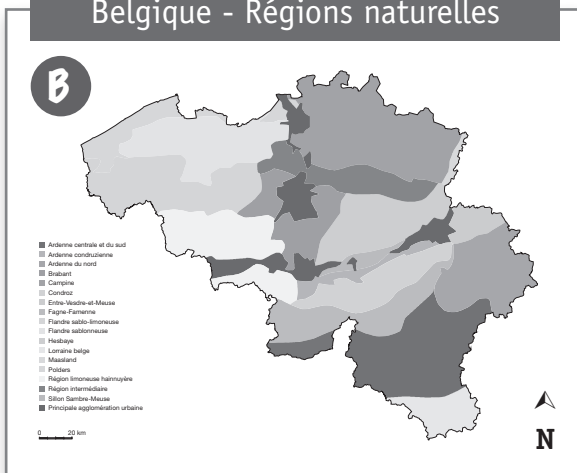

a) Sur la carte A, **REPASSE** le cours de la Sambre en bleu. /1

b) Pour aller de Bruxelles à Mons en voiture, quelle carte doit-on choisir pour préparer son itinéraire ?

COCHE.

- la carte A
- la carte B
- la carte C
- aucune carte ne convient.

Belgique - Voies de communication



/1



P. 17

QUESTION

5

- a) Quelle distance réelle sépare Bruxelles de Mons à vol d'oiseau ?
Utilise la carte du portfolio.

COCHE l'estimation correcte.

- ± 20 km
 ± 30 km
 ± 50 km
 ± 80 km

/1

- b) Quel est l'itinéraire autoroutier **le plus court** qui relie Mons à l'aéroport de Bruxelles ?

ÉCRIS la numérotation des autoroutes.

Numérotation des autoroutes empruntées : _____

/1

Dans **Bruxelles**, des élèves se sont rendus du Square Marie-Louise au Parlement fédéral.

Voici l'itinéraire qu'ils ont suivi.

TRACE-LE en rouge sur le plan.

- rue Ortélius
- 1^{re} à gauche
- 2^e à droite
- 3^e à gauche
- 1^{re} à droite
- tout droit jusqu'au Parlement



/2



P. 18

QUESTION

7

Cette photo représente, en partie, un **paysage industriel**.
Dix éléments sont entourés.

- a) Choisis 4 éléments caractéristiques d'un paysage industriel.

ÉCRIS les lettres qui les identifient.

/2

- b) Différents types de **voies** de communication, visibles sur cette photo, constituent un atout pour cette zone industrielle.

ÉCRIS-EN DEUX.

- _____
- _____

/1



P. 19

QUESTION

8

Pour chaque trace du passé (A, B, D, E, G), choisis l'étiquette qui identifie le mieux sa nature.
COMPLÈTE le tableau.

Photographie	Document écrit	Monument
Sculpture	Peinture	Document audiovisuel

	Trace du passé	Nature de la trace
A	Tablette en bois	
B	Haut-relief	
D	Carte postale	
E	Courriel (e-mail)	
G	Peinture rupestre	

/2,5

QUESTION

9

- a) **ÉCRIS** les périodes conventionnelles dans l'ordre chronologique, dans les cases grisées.

Temps modernes	Antiquité	Époque contemporaine
Préhistoire	Moyen Âge	

/1



--	--	--	--	--



P. 19

- b) **ÉCRIS la lettre** d'un document qui illustre chaque période.

Temps modernes —	Antiquité —	Époque contemporaine —
Préhistoire —	Moyen Âge —	

/2,5



QUESTION

10

P. 19

Les tableaux ci-dessous envisagent le mode de communication et la vitesse de transmission de la communication.

TRACE une croix dans les cases qui conviennent.

Document	Mode de communication	
	Oral	Écrit
Carte postale		
Courriel (e-mail)		
Téléphone mobile (GSM)		

/1,5

Document	Vitesse de transmission de la communication (pour un même trajet)	
	La plus lente des trois	La plus rapide des trois
Une carte postale envoyée par la malle-poste		
Des tablettes en bois envoyées par un messager à pied		
Un message envoyé par le téléphone mobile (GSM)		

/2



QUESTION

11

P. 19

À l'âge de 12 ans, qui aurait pu vivre les activités suivantes en Belgique ?

Amélie née en 1914 | Marcel né en 1936 | Yves né en 1970 | Lily née en 2000

Pour chacune des quatre activités ci-dessous, **COLORIE** le prénom **de tous ceux** qui auraient pu les vivre.

Regarder un film à la télévision.	Amélie	Marcel	Yves	Lily
Utiliser Internet.	Amélie	Marcel	Yves	Lily
Téléphoner en marchant dans la forêt.	Amélie	Marcel	Yves	Lily
Envoyer une carte par la poste.	Amélie	Marcel	Yves	Lily

/4

TU DOIS NOTER TOUTES TES RÉPONSES SUR LE PLANISPHERE CI-DESSOUS.

- a) **ÉCRIS le nom** des quatre points cardinaux sur la rose des vents. /1
- b) Certains Vikings, partis de Norvège, accostent en Islande. (Ils ont emprunté le chemin le plus court.) /1
Sur quel océan ont-ils navigué ?
Situe-le : **ÉCRIS son nom** sur le planisphère.

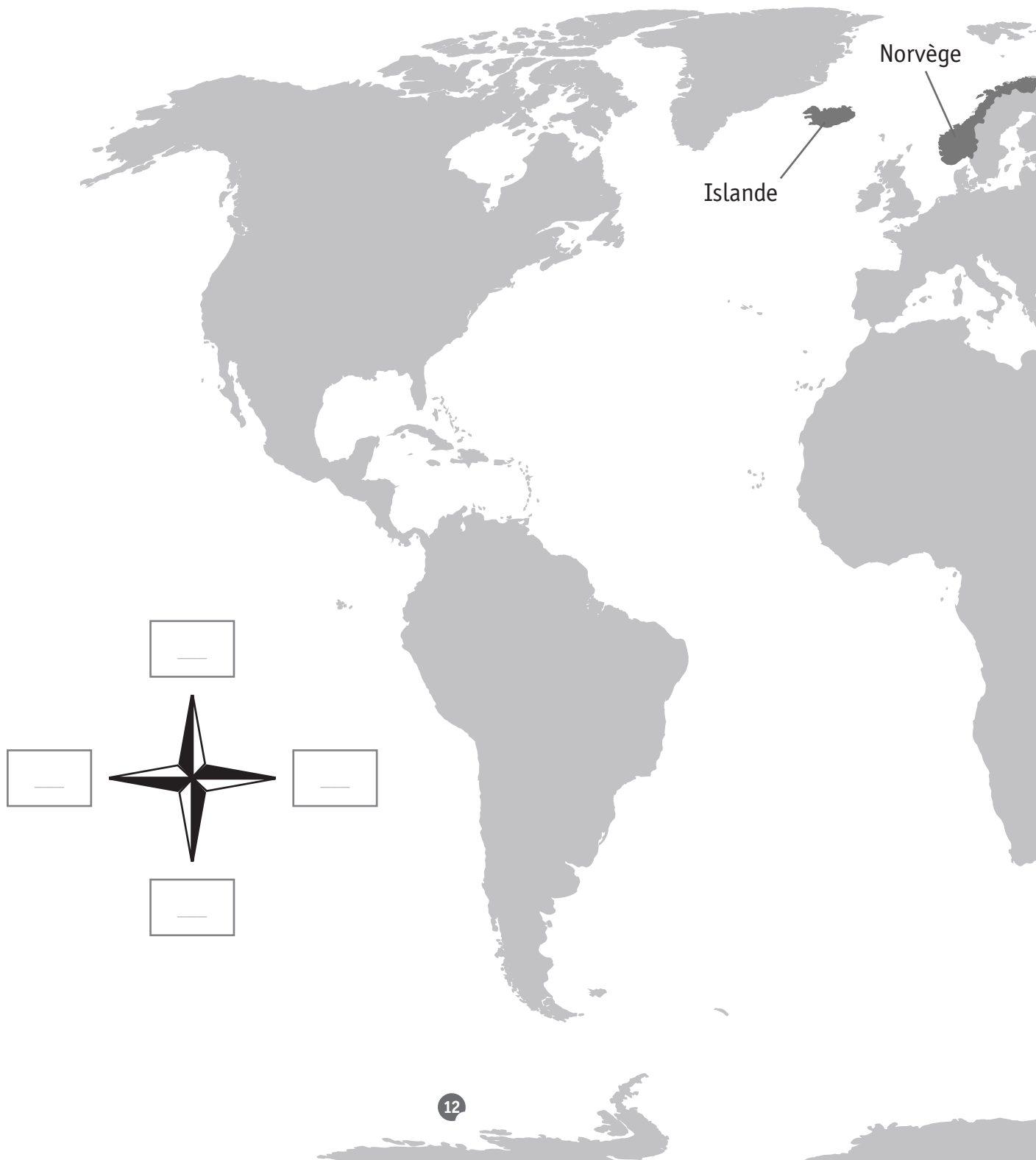

c) Relis cet extrait.

Les Vikings sont des peuples d'Europe du Nord qui ont navigué en Europe, en Asie et même jusqu'en Amérique de la fin du 8^e siècle au milieu du 11^e siècle.

- Cet extrait parle de trois continents.
Situe-les : **ÉCRIS leur nom en bleu** sur le planisphère.
- Situe un continent que les Vikings n'ont pas abordé :
ÉCRIS son nom en rouge sur le planisphère.

/4





P. 20

QUESTION

13

a) Quel type de document a-t-on reproduit ?

/1

b) À quel évènement historique important ce document est-il lié ?

/1

JUSTIFIE ta réponse en recopiant deux indices prélevés sur le document.

• _____

• _____

/2



P. 21

QUESTION

14

COCHE les propositions correctes.

En lisant les 2 documents de la page 21,
tu peux dire qu'en France, pendant la période 1940-1945 :

- il fallait un ticket pour obtenir de la nourriture.
- se nourrir était difficile.
- les vendeurs étaient libres de vendre ce qu'ils voulaient, à qui ils voulaient.
- la nourriture était facilement disponible.

/2



**Fédération Wallonie-Bruxelles / Ministère
Administration générale de l'Enseignement et de la Recherche scientifique**

Éditeur responsable : Jean-Pierre HUBIN, Administrateur général
Boulevard du Jardin Botanique, 20-22 – 1000 Bruxelles

La « Fédération Wallonie-Bruxelles » est l'appellation désignant usuellement la « Communauté française » visée à l'article 2 de la Constitution

CEB2013

GRANDEURS
Livret 10 | Vendredi 21 juin

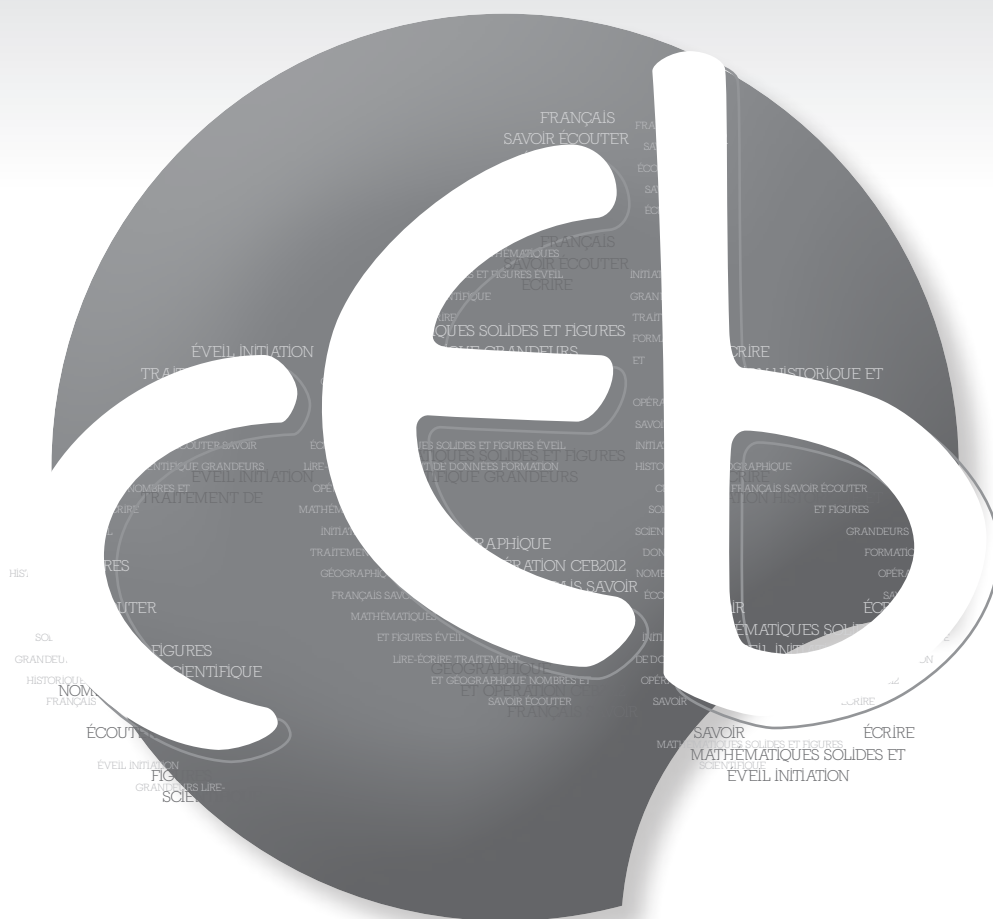

NOM : _____

PRÉNOM : _____

N° D'ORDRE : _____

... /25

QUESTION**1**

COMPLÈTE chaque phrase par l'unité de mesure qui convient.

- a) La hauteur d'une porte mesure environ 2 _____
- b) Un pain carré pèse environ 800 _____
- c) Le journal télévisé dure environ 30 _____
- d) Une canette de limonade remplie contient environ 33 _____

/2

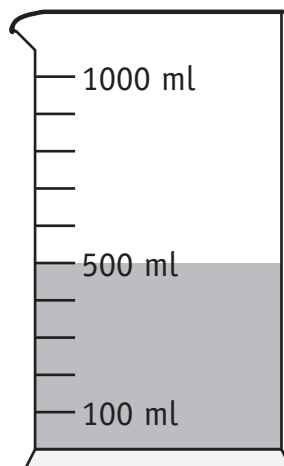
QUESTION**2**

COMPLÈTE la phrase.

La quantité de liquide contenu dans cette éprouvette est de _____ cl.

/1

QUESTION

3

TRACE un carré qui a le même périmètre que le périmètre du rectangle.

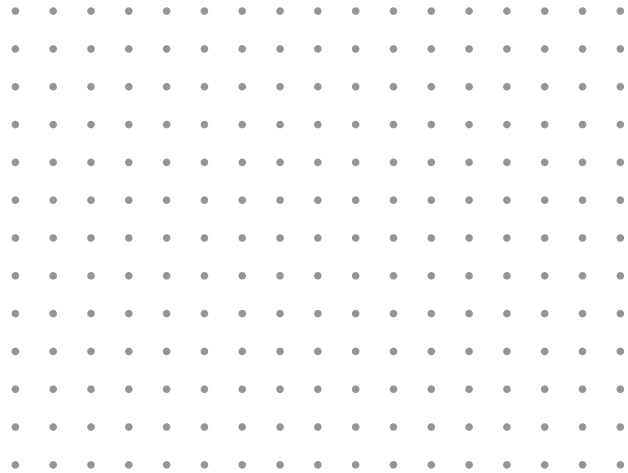

/1

QUESTION

4

Quatre biscuits chocolatés de même taille sont à partager équitablement entre trois enfants.

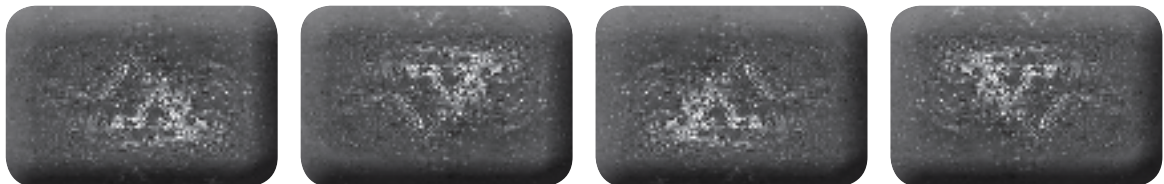

ÉCRIS la fraction correspondant à la part de chacun.
Pour t'aider, tu peux dessiner.

Chacun recevra

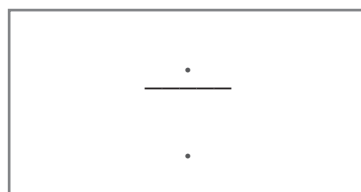

d'un biscuit.

/1

QUESTION

5

Quel est le poids du panier rempli de pommes déposé sur cette balance ?



ÉCRIS ta réponse.

Le panier rempli de pommes pèse _____ .

/1

On recouvre une surface de 240 cm de long sur 140 cm de large avec des rectangles identiques.

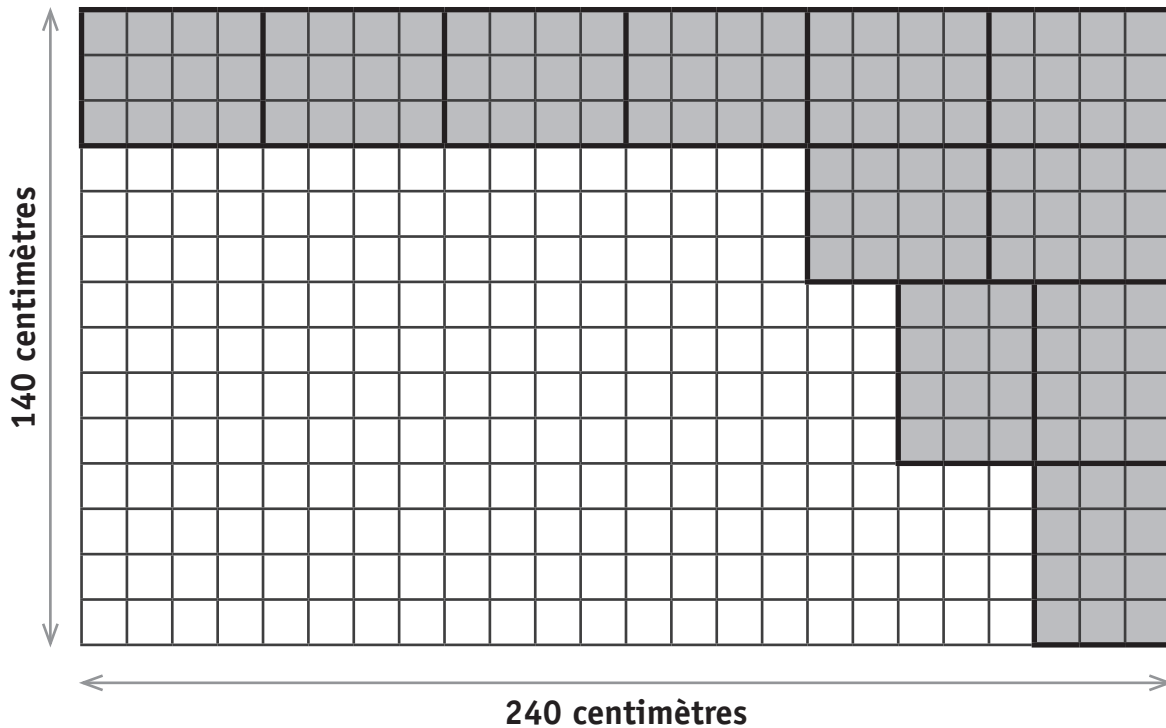

- a) Combien de rectangles identiques faut-il **en tout** pour recouvrir **complètement** cette surface ?

.....
 : Zone de travail.

ÉCRIS ta réponse.
 Complètement recouverte, la surface compte _____ rectangles.

- b) **COMPLÈTE** la phrase.
 Dans la réalité, chacun de ces rectangles mesure :
 30 cm de large et _____ cm de long.

QUESTION

7

Ce carré représente une unité.

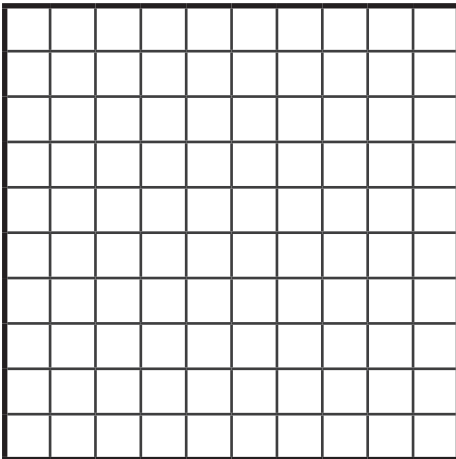

= 1 unité

a) **COLORIE** 60 % de l'unité.

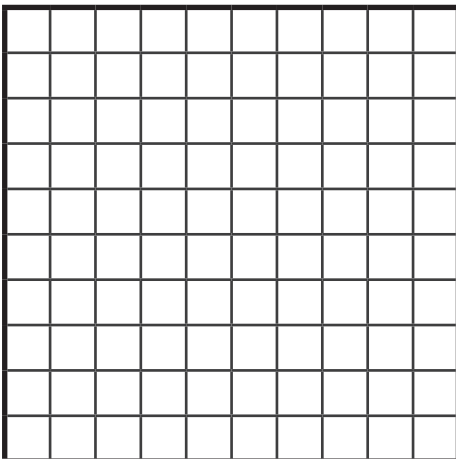

b) **COLORIE** $\frac{12}{10}$ de l'unité.

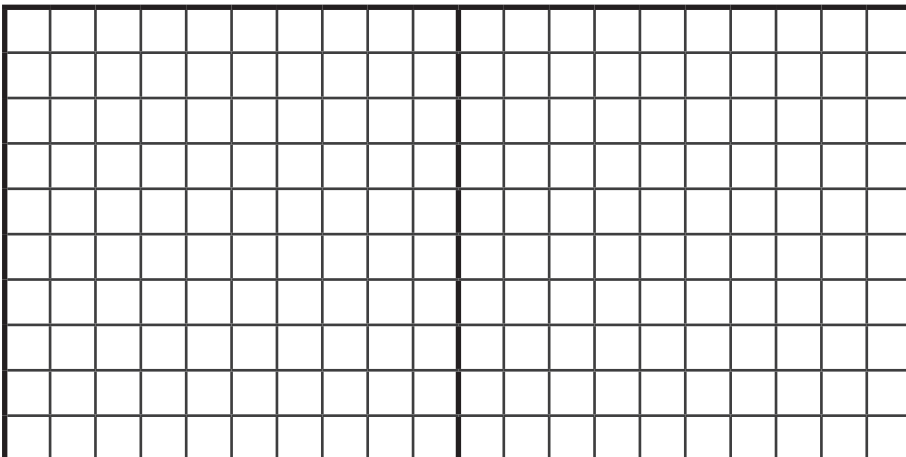

/1

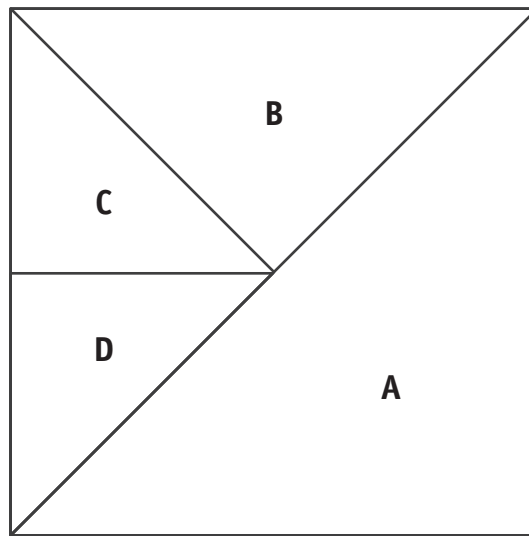

COMPLÈTE chaque phrase par une fraction.

a) L'aire de **A** représente $\frac{\quad}{\quad}$ de l'aire du carré.

b) L'aire de **B** représente $\frac{\quad}{\quad}$ de l'aire du carré.

c) L'aire de **C** représente $\frac{\quad}{\quad}$ de l'aire du carré.

d) L'aire de **D** représente $\frac{\quad}{\quad}$ de l'aire du carré.

/4

Observe.

Récipient



Masses utilisées
pour peser
le récipient
vide

1 x 500 g
1 x 100 g
1 x 50 g
1 x 10 g

Récipient
+ sucre roux



Masses utilisées
pour peser
le récipient
et le sucre roux

2 x 500 g
1 x 200 g
1 x 100 g

Calcule la masse du **sucre roux seul**.

Zone de travail.

ÉCRIS ta réponse.

La masse du sucre roux contenu dans le récipient est de _____ grammes.

/5

QUESTION

10

COMPLÈTE le tableau.

	Longueur d'un côté du carré	Périmètre du carré	Aire du carré
Carré A	8 cm	_____ cm	_____ cm ²
Carré B	_____ cm	40 cm	_____ cm ²
Carré C	_____ cm	_____ cm	36 cm ²

/3

QUESTION

11

COMPLÈTE chaque phrase.

- a) 80 centimètres, c'est la même longueur que _____ mètre(s).
- b) 80 centimètres, c'est la même longueur que 8 _____
- c) 80 centimètres, c'est la même longueur que _____ millimètres.

/1,5

Voici un rectangle.

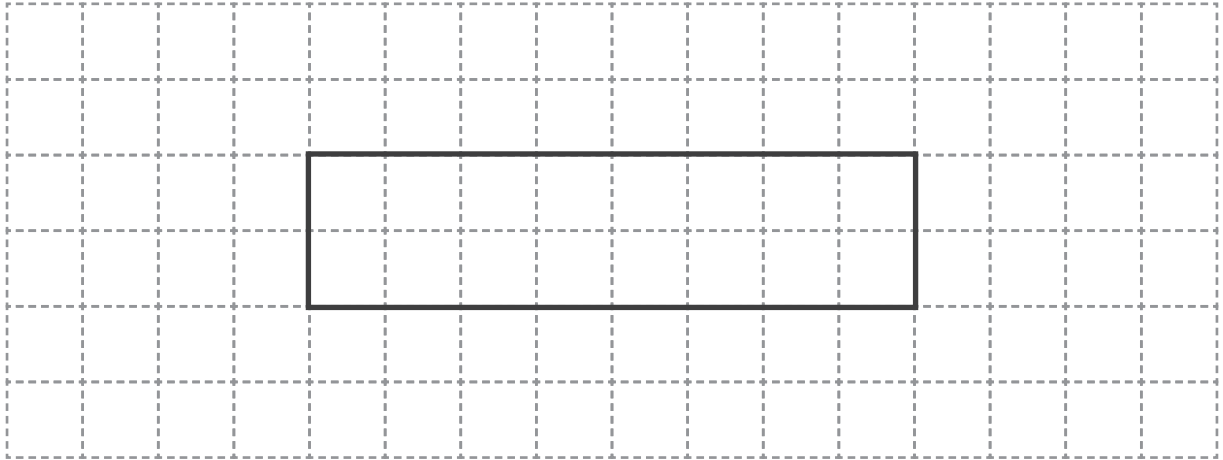

ENTOURE les figures qui ont **la même aire** que le rectangle ci-dessus.

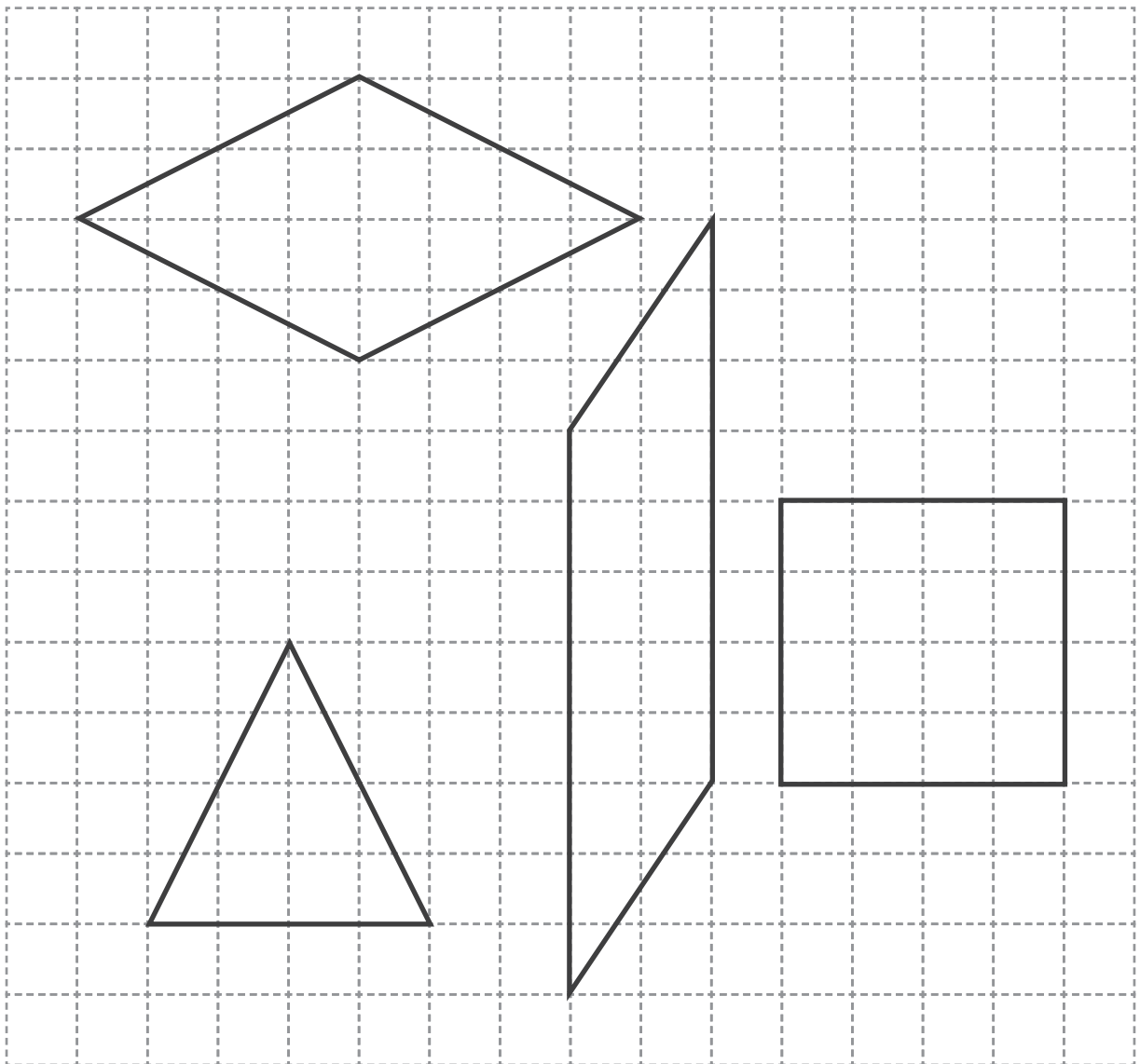

/2

Combien de cubes de 2 cm d'arête faut-il pour remplir complètement cette boîte (parallélépipède rectangle) ?

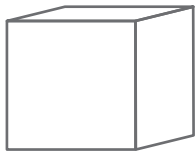

2 cm

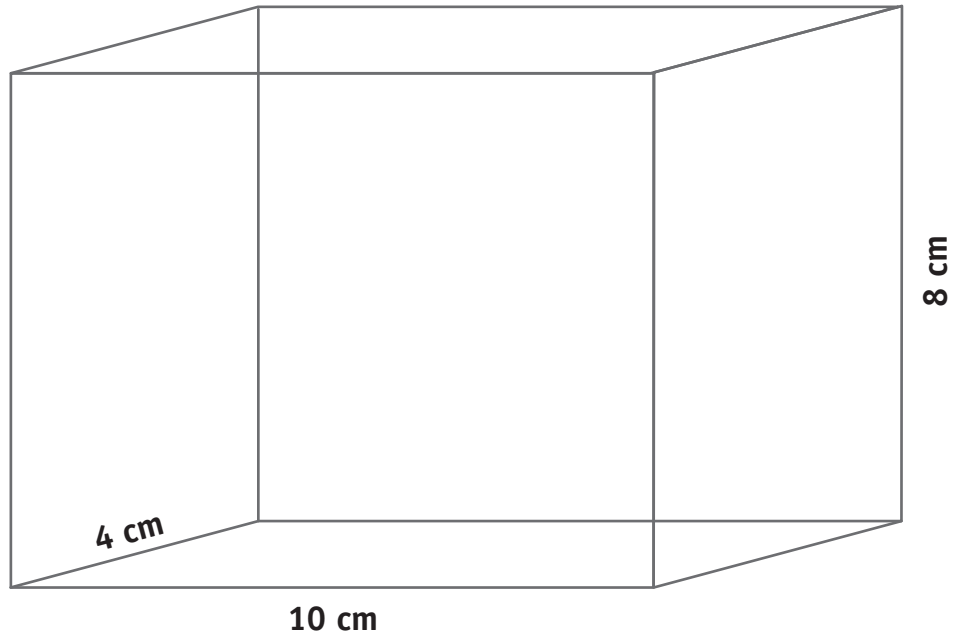

Zone de travail.

ÉCRIS ta réponse.

Complètement remplie, cette boîte peut contenir _____ cubes de 2 cm d'arête.

/1

QUESTION

14

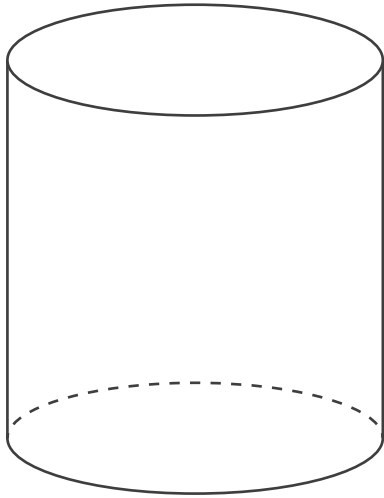

Rayon de la base : 5 cm
Aire de la base : 78,5 cm²
Hauteur : 10 cm
Valeur attribuée à π : 3,14

Quel est le volume de ce cylindre ?

COCHE la réponse.

- 314 cm³
 785 cm³
 392,5 cm³
 157 cm³

/1

QUESTION

15

Pour parcourir **une même distance**,

- Lionel fait 160 pas,
- Farid fait 115 pas,
- Sarah fait 145 pas.

Lequel des trois enfants fait les plus grands pas ?

COMPLÈTE la phrase.

C'est _____ qui fait les plus grands pas.

/1

a) Le disque ci-dessous doit être partagé en 3 parties, de la manière suivante :

- **COLORIE** en rouge, une moitié du disque ;
- **COLORIE** en jaune, un tiers du disque ;
- **COLORIE** en vert, la partie restante.

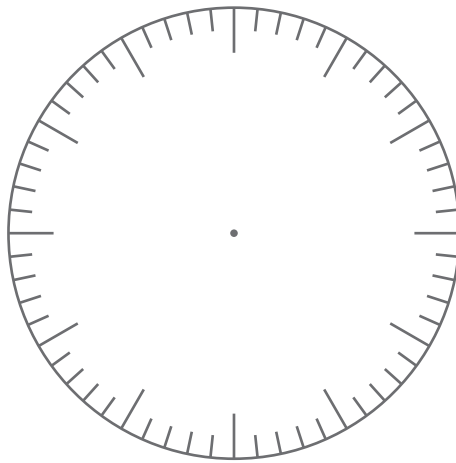

b) **ÉCRIS** sous la forme d'une fraction :

• la partie du disque coloriée en rouge : $\frac{\quad}{\quad}$ du disque ;

• la partie du disque coloriée en jaune : $\frac{\quad}{\quad}$ du disque ;

• la partie du disque coloriée en vert : $\frac{\quad}{\quad}$ du disque.



**Fédération Wallonie-Bruxelles / Ministère
Administration générale de l'Enseignement et de la Recherche scientifique**

Éditeur responsable : Jean-Pierre HUBIN, Administrateur général
Boulevard du Jardin Botanique, 20-22 – 1000 Bruxelles

La « Fédération Wallonie-Bruxelles » est l'appellation désignant usuellement la « Communauté française » visée à l'article 2 de la Constitution

CEB2013

LIRE - ÉCRIRE 4
Livret 11 | Vendredi 21 juin

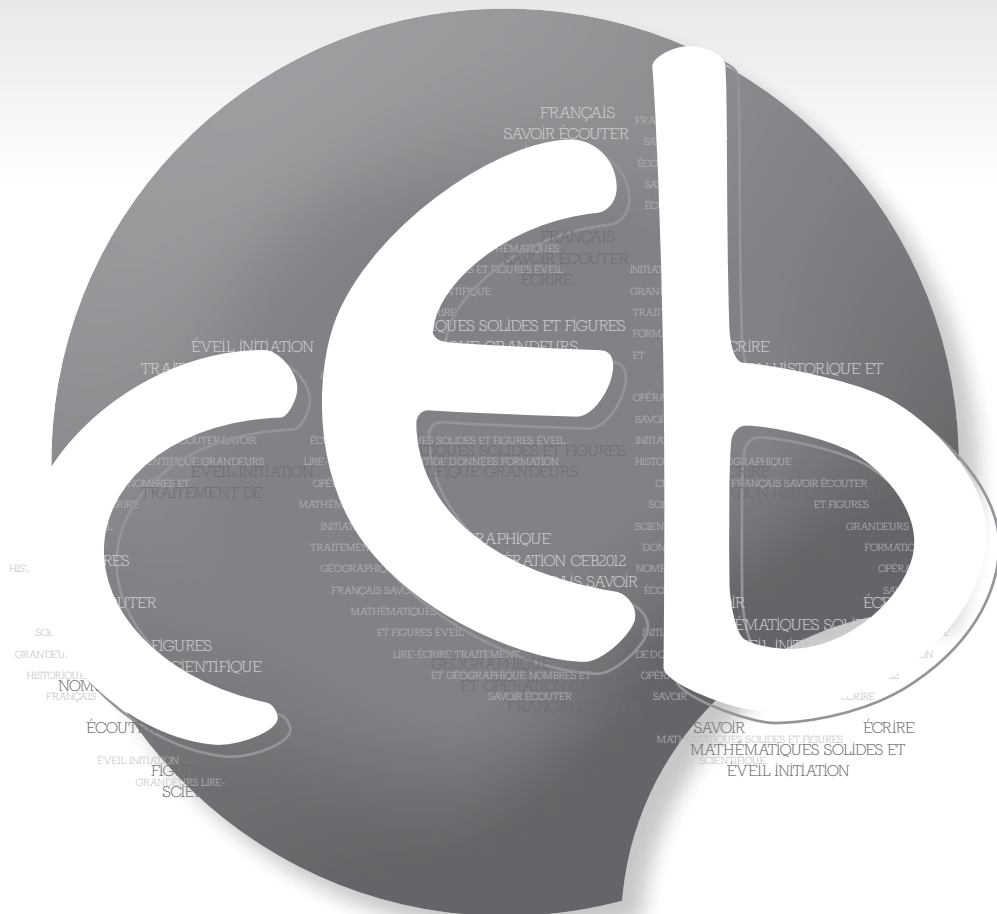

NOM : _____

PRÉNOM : _____

N° D'ORDRE : _____

... /40



P. 28

QUESTION 1

COCHE la proposition correcte.

Quelle est **l'intention dominante** de l'auteur de ce texte ?

- Donner du plaisir
- Persuader
- Enjoindre
- Informer

/1

QUESTION 2

RÉPONDS.

a) Quel est le nom et le prénom de l'auteur de ce texte ?

b) À quelle date l'auteur a-t-il écrit ce texte ?

/2

QUESTION 3

RÉPONDS.

Dans quel but M. Périllon a-t-il acheté un chien ?

Pour _____

/1

QUESTION**4**

a) **COMPLÈTE.**

Quel est l'âge du chien ?

- Pour monsieur Périllon, le chien est âgé de _____
- Pour le vendeur, le chien est âgé de _____
- Pour le vétérinaire, le chien est âgé de _____

b) **RÉPONDS.**

Dans quel but le marchand dit-il que le chien a huit mois et quelques jours ?

Pour _____

/4

QUESTION**5**

COCHE VRAI ou FAUX

D'après le texte,

a) Pick **a l'air féroce.** VRAI - FAUX

Justifie par un élément du texte.

b) Pick **est féroce.** VRAI - FAUX

Justifie par un élément du texte.

/2

QUESTION**6**

« Cela inquiétait quelque peu M. Périllon, mais Pick avait une telle réputation, on répétait tant et tant qu'il était féroce qu'il finit par s'en persuader. »

COMPLÈTE.

M. Périllon finit par se persuader que _____

/1

QUESTION**7****COCHE.**

À la fin de l'histoire, M^{me} Périllon entend du bruit. M. Périllon descend.

a) Pick descend avec M. Périllon. VRAI - FAUX

b) Pour quelle raison Pick réagit-il ainsi ?

Pick est courageux.

Pick est craintif.

Pick est fatigué.

Pick est féroce.

/2

QUESTION**8**

« Il y eut une plainte, un remue-ménage vers la fenêtre
puis dans la rue, des pas qui fuyaient. »

COCHE.

Qui fuyait dans la rue ?

- Madame Périllon
- Pick
- Monsieur Périllon
- Les visiteurs

/1

QUESTION**9****COCHE.**

Qui a fait fuir les visiteurs du pavillon de M. et M^{me} Périllon ?

- Madame Périllon
- Pick
- Monsieur Périllon
- Les visiteurs

/1

QUESTION

10

« - Tenez-**le** bien, hein ! criait-**on** à **son propriétaire** quand **celui-ci** passait dans la rue. »

CHOISIS parmi les propositions suivantes.

les voisins

M. Périllon

le chien

Que remplace ...

le	remplace _____
on	remplace _____
son propriétaire	remplace _____
celui-ci	remplace _____

/4

QUESTION

11

« Ce qui le décida à remplacer la mince lanière à l'aide de laquelle il tenait le chien par des courroies tressées, que terminait un fouet impressionnant. »

Cette phrase contient 6 pronoms, **ENTOURES-EN TROIS**.

/3

QUESTION

12

« Ce qui le décida à remplacer la mince lanière à l'aide de laquelle il **tenait** le chien par des courroies tressées, que **terminait** un fouet impressionnant. »

RECOPIE sans erreur d'orthographe le sujet de chaque verbe.

a) **tenait** : _____

b) **terminait** : _____

/2

QUESTION

13

« Ce qui **le** décida à remplacer la mince lanière à l'aide de **laquelle** il **tenait** le chien par des courroies tressées, que **terminait** un fouet impressionnant. »

RECHERCHE ET ÉCRIS l'antécédent des pronoms suivants.
Aide-toi du texte si nécessaire.

a) Le pronom « **le** » remplace _____

b) Le pronom « **laquelle** » remplace _____

/2

QUESTION

14

« Le marchand **avait dit** : "Une bête de quel âge voulez-vous ?"
 Eh bien ! celle-ci a précisément huit mois et quelques jours.
 Et il l'**appela** Pick, **trouvant** trop doux le nom de Diane
 que la bête **portait** auparavant. »

COMPLÈTE ce tableau.

	Mode	Temps	Infinitif
avait dit	Indicatif	_____	_____
appela	Indicatif	_____	_____
trouvant	Participe	_____	_____
portait	Indicatif	_____	_____

/2

QUESTION

15

INDIQUE, pour chaque phrase, la **fonction** du groupe mis en gras.

	Fonction
Pick semblait féroce .	_____
À ses oreilles bourdonnaient les éloges des gens .	_____
La lanière rencontra quelque chose qui bougeait .	_____
Maintenant , M. Périllon avait un chien.	_____

/4

QUESTION

16

- Attaque !... Hardi, Pick !

a) **COMPLÈTE.**

Quelle est la classe (la nature) du mot « attaque » dans cette phrase ?

b) **INVENTE** une phrase dans laquelle le mot « attaque » est un nom commun.

/2

QUESTION

17

« Il **cherchait** en vain la forme sombre de l'animal près de lui [...] En bas, on s'agitait toujours. En haut, le chien pleurait. Et tout seul, en chemise, au milieu de l'escalier, M. Périllon se demandait s'il allait monter ou descendre... »

RÉÉCRIS cet extrait du texte en apportant les **modifications nécessaires**.

« Il **cherche** en vain _____

/2

QUESTION

18

« Le chien aboya deux fois, plaintivement, s'avança d'un mètre, en rampant. »

Si on supprime les trois groupes « **deux fois** », « **plaintivement** » et « **en rampant** », on obtient la phrase suivante :

« Le chien aboya, s'avança d'un mètre. »

a) **COCHE la proposition correcte.**

En lisant la phrase **réduite**,

- le chien paraît peureux.
- le chien paraît sûr de lui.

b) **COCHE la proposition correcte.**

- La suppression des groupes a changé le sens de la phrase.
- La suppression des groupes n'a pas changé le sens de la phrase.

/2

QUESTION

19

« – Il y a quelqu'un en bas ! **soufflait** au moindre craquement M^{me} Périllon. »

ÉCRIS une phrase où le verbe **soufflait** aura un **autre sens**.

/1

« À la vérité, dès le moment où, chez le marchand, M. Périllon avait saisi un bout de la laisse, **non sans une certaine angoisse**, l'animal s'était montré d'une passivité exemplaire. »

COCHE la proposition correcte.

Cette phrase signifie que lorsque M. Périllon avait saisi la laisse...

- le chien avait éprouvé de l'angoisse.
- M. Périllon avait éprouvé de l'angoisse.
- ni le chien ni M. Périllon n'avaient éprouvé de l'angoisse.
- le chien et M. Périllon avaient éprouvé de l'angoisse.

/1



**Fédération Wallonie-Bruxelles / Ministère
Administration générale de l'Enseignement et de la Recherche scientifique**

Éditeur responsable : Jean-Pierre HUBIN, Administrateur général
Boulevard du Jardin Botanique, 20-22 – 1000 Bruxelles

La « Fédération Wallonie-Bruxelles » est l'appellation désignant usuellement la « Communauté française » visée à l'article 2 de la Constitution